



Manual Book

사용 설명서

# Next2me

아기 침대 / 넥스투미 포에버 forever

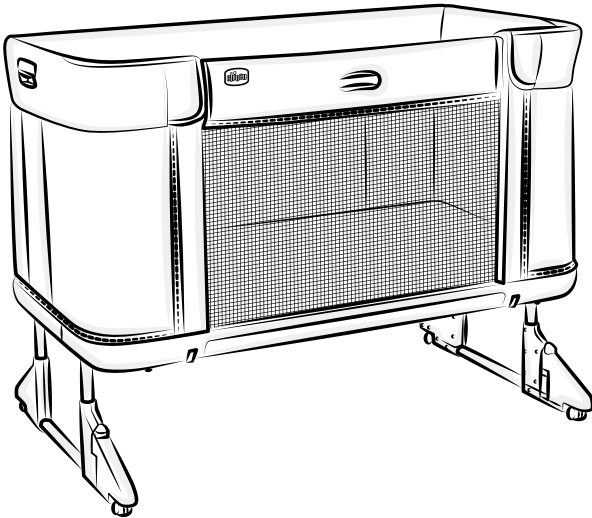

제품을 사용하거나 설치하기 전에 제품설명서를 꼭 읽어 보시고 읽고 난 후에는 잘 보관하시기 바랍니다.



- 목 차 -

1. 사용 전 안전을 위한 확인 사항 / 경고! 사용상 주의 사항 - 2~4 p
2. 제품 구성 - 5~6 p
3. 조립 방법 - 7~9 p
4. 높이 조절 방법 - 10 p
5. 공동 수면 구성 (부모 침대에 고정) - 10~12 p
6. 부모 침대 준비 방법 - 13 p
7. 단독 침대 사용 방법 - 13 p
8. 바닥 침대(어린이용) 사용 방법 - 13~14 p
9. 시트 제거 방법 - 15 p
10. 매트리스 커버 제거 방법 - 15 p
11. 제품 분해 방법 - 16 p
12. 세탁 및 유지관리 - 17 p
13. 품질 보증 정책 - 18 p

## 사용 전 안전을 위한 확인 사항

- 사용 전에는 반드시 설명서를 주의 깊게 읽고, 추후 참고를 위해 보관하십시오.
- 사용 설명서를 읽기 전에 제품을 사용하지 마십시오.
- 사용 전에 모든 포장 용기와 포장재는 제거하고, 유아의 손이 닿지 않는 곳에 폐기해 주십시오.
- 제품 수령 후, 포장재를 제거하는 과정에서 물품이 손상되지 않도록 주의하십시오.

## 경고! 사용상 주의 사항

- 아래의 경고 및 지침을 따르지 않으면 심각한 부상이나 사망을 초래할 수 있습니다.
  - 본 제품 사용 시 보호자의 감독 없이 절대로 유아를 혼자 두지 마십시오.
  - 본 제품은 실내용이므로 실내에서만 사용하십시오.
  - 보호자의 관리 감독 없이 본 제품 근처에서 유아가 놀지 않도록 하십시오.
  - 오직 차크에서 승인한 매트리스만 사용하거나 대체하십시오. 절대로 본 제품에 매트리스를 추가하지 마십시오. 질식 또는 목 졸림의 위험이 있습니다.
  - 제품 사용 전 모든 부품이 제자리에 제대로 고정되어 있는지 확인하십시오.
  - 제품 사용 전, 느슨해진 나사가 없는지 확인하고 후드에 달린 끈, 노리개젓꼭지 스트랩, 목걸이 등은 유아의 몸이나 옷 근처에 절대 두지 마십시오. 목이 졸릴 위험이 있습니다.
  - 사용설명서를 참조하여 부품 목록을 확인하십시오. 제품을 정기적으로 검사하여 느슨하거나 손상되거나 누락된 부품이 없는지 확인하십시오.
  - 제품 조립 전 제품과 모든 부품에 손상이나 변형의 흔적이 없는지 확인하십시오. 이 경우 사용을 중단하고 유아의 손이 닿지 않는 곳에 보관하십시오.
  - 항상 각 단계별로 필요한 모든 부품을 사용하십시오.
  - 제품을 사용하는 성인이 제품의 작동 원리를 정확히 알고 있는지 확인하십시오.
  - 본 제품은 모든 잠금 장치가 결합된 경우에만 사용할 수 있습니다. 사용 전 단단히 연결되어 있는지 확인하십시오.
  - 본 제품 사용 시 항상 바퀴를 잠가 고정시키십시오.
  - 제품을 펴거나, 조절하거나 고정 및 위치 지정을 위한 모든 작업은 성인이 수행해야 합니다.
  - 유아가 제품 안에 있을 때 제품을 조절하지 마십시오.
  - 유아가 제품 안에 있을 때 제품을 옮기지 마십시오.
  - 한 번에 한 명의 유아만 태우십시오.
  - 본 제품을 직사광선에 장시간 노출시킬 경우 변색될 수 있습니다. 제품을 고온에 장시간 노출한 경우, 유아를 태우기 전 열을 식하십시오.
  - 유아가 갇히는 것을 방지하기 위해 본 제품을 벽이나 장애물 가까이에 두지 마십시오.
  - 제품을 사용하지 않을 경우 유아의 손이 닿지 않는 곳에 보관하십시오.
  - 아기가 침대 벽면을 타고 기어올라갈 수 있는 경우 유아용 침대를 더 이상 사용하지 마십시오.
- 공동 수면 구성(부모 침대에 고정) 시 주의사항
- 본 제품은 신생아~4세 유아용으로 제작되었습니다.
  - 본 제품을 공동 수면 구성(부모 침대에 고정에서 사용 시 스트랩을 부모 침대에 고정하여 사용하고, 바닥 침대 구성에서는 사용하지 마십시오.

- 본 제품에 다리가 조립되지 않은 경우 공동 수면 구성에서 제품을 사용하지 마십시오
- 여닫이 축벽이 제거되었거나 여닫이 축벽의 안전 스트랩이 부모 침대에 고정되지 않은 상태로 유아용 침대베이스의 뒤쪽 버클에 부착된 경우 공동 수면 구성으로 제품을 사용하지 마십시오
- 본 제품에 추가적인 매트리스 베개, 이불 등을 넣으면 아기가 질식할 수 있습니다.
- 질식 또는 질식의 위험이 있는 다른 제품 가까이에 본 제품을 두지 마십시오. 예: 줄, 블라인드/커튼, 코드 등
- 목이 풀릴 위험을 방지하기 위해 코드나 줄이 달린 물건을 유아에게 주지 말고, 유아의 손이 닿지 않는 곳에 두십시오
- **위험! 제품이 부모 침대에 부착되지 않은 경우 여닫이 입구 면을 항상 올려 잠가야 합니다.**
- 유아의 목이 부모 침대 옆에 있는 상단 레일에 걸리지 않도록 본 제품의 상단 레일은 부모침대 매트리스보다 높지 않아야 합니다.
- 목이 풀릴 위험을 방지하기 위해 유아용 침대를 부모의 침대에 고정하는 스트랩은 항상 제품 과 멀리 떨어트려 놓으십시오.
- 본 제품 사용 시 부모 침대 시트, 담요 등이 본 제품의 공간을 방해하지 않는지 확인하십시오.
- 본 제품을 측면이 수직인 부모침대 또는 매트리스와 함께 사용하십시오. 원형 침대 또는 원형 매트리스/물이 들어 있는 매트리스와 함께 본 제품을 사용하지 마십시오
- 본 제품은 항상 수평면에 놓으십시오. 유아가 본 제품 안에 있을 시 경사된 표면에 제품을 두지 마십시오
- 본 제품을 사용하지 않을 시 항상 여닫이 입구 면을 들어 올려 닫은 상태로 고정하고 제품의 상단면에 정렬하십시오
- 본 제품 근처의 담배, 화염 및 기타 열원 (예: 전기 또는 가스 히터)으로 인한 화재 위험에 주의하십시오
- 부품이 누락, 손상 또는 파손된 경우 제품을 사용하지 마십시오. 필요한 경우 예비 부품 및 사용자 지침에 대해서는 판매처에 문의하십시오. 누락, 손상 또는 파손된 부품을 본사에서 승인하지 않은 비 OEM 부품 또는 부품으로 교체하지 마십시오
- 본 제품과 함께 제공되는 고정 스트랩만 사용하십시오
- 공동 수면 구성 (부모 침대에 고정)에서 사용하는 경우 반드시 본 제품은 바닥이 수평인 곳에서만 사용해야 합니다.
- 유아의 머리가 간하는 질식 위험을 방지하기 위해 본 제품이 공동 수면 구성 (부모 침대에 고정)상태 일 때 사용설명서에 명시된 대로 부모 침대에 고정 스트랩으로 올바르게 고정되어야 합니다.
- 공동 수면 구성 시, 본 제품 하단과 성인용 침대 매트리스 사이에 여유 공간 없이 밀착되어야 합니다.
- 본 제품을 공동 수면 구성 (부모 침대에 고정)에서 사용하기 전에 제품이 올바르게 고정되고 배치되었는지 확인하십시오. 매번 사용하기 전에 본 제품을 보호자의 침대에서 멀어보아 고정 시스템이 제대로 작동하는지 테스트하십시오
- 부모의 매트리스와 본 제품 사이의 틈새에 베개, 담요, 침대 시트 또는 질식 위험을 유발할 수 있는 기타 재료를 절대 두지 마십시오
- 신생아는 부드러운 침구에도 질식할 수 있습니다. 수면 중 추가적인 편안함을 위해 제품 내부에 베개 또는 유사한 물건을 두지 마십시오
- 하기 그림과 같이 표시된 크기의 부모 침대만을 공동 수면 구성 (부모 침대에 고정)에서 사용하십시오
- 본 제품 내부 깊이를 줄일 수 있는 물건을 두지 마십시오

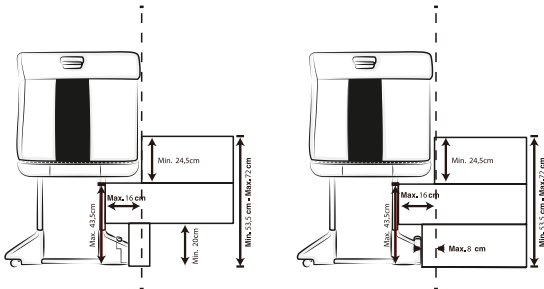

#### 단독 침대 구성 시 주의사항

- 본 제품은 신생아~4세 유아용으로 제작되었습니다.
- 화재의 위험을 방지하기 위해 선풍기, 전기난로, 가스난로 또는 기타 열원 근처에 본 제품을 두지 마십시오.
- 부품이 파손되거나 찢어지거나 누락된 경우 본 제품을 사용하지 말고 제조업체에서 승인한 예비 부품만 사용하십시오.
- 유아용 침대 안에 물건을 두거나 침대 근처에 기대어 있는 제품 또는 밧줄, 케이블, 커튼, 코드 등과 같이 질식 또는 목이 졸릴 위험이 있는 제품을 가까이에 두지 마십시오.
- 유아용 침대는 전기 케이블과 코드에서 멀리 떨어져 있어야 합니다. : 코드, 커튼 등과 같이 질식하거나 질식 위험을 초래할 수 있는 제품 근처 또는 창문 가까이에 두지 마십시오.
- 질식 위험을 방지하려면 코드나 끈이 달린 물건을 유아에게 주지 마시고, 유아의 손이 닿지 않는 곳에 두십시오.
- 본 제품을 사용하지 않을 때는 항상 여닫는 입구 면을 들어 올려 닫은 상태로 고정하고 제품의 상단면에 정렬하십시오.
- 신생아는 부드러운 침구에도 질식할 수 있습니다. 수면 중 추가적인 편안함을 위해 제품 내부에 베개 또는 유사한 물건을 두지 마십시오.
- 모든 부품은 항상 올바르게 고정되어야 합니다. 정기적으로 확인하고 필요시 조이십시오.

#### 바닥 침대(어린이용) 구성 시 주의사항

- 본 제품은 18개월 이상의 어린이가 사용하도록 설계되었습니다.
- 화재의 위험을 방지하기 위해 선풍기, 전기난로, 가스난로 또는 기타 열원 근처에 침대를 두지 마십시오.
- 질식 또는 목이 졸릴 위험이 있는 작은 물건들을 제품 내부에 두지 마십시오.

## ● 제품 구성

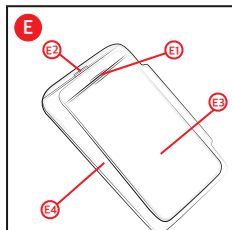
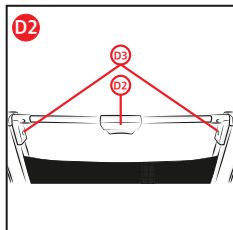
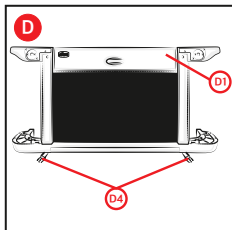
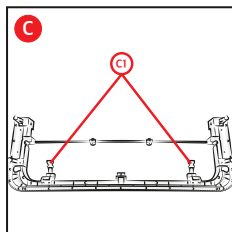
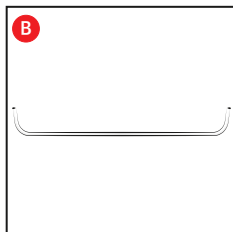
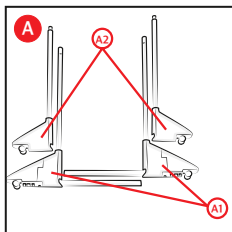

- A** 다리
- A1** 접히는 발 2개
- A2** 고정 발 2개
- B** 상부 프레임
- C** 베이스
- C1** 버클 고정용 스트랩 2개

- D** 여닫이 측벽
- D1** 여닫이 입구 면
- D2** 여닫이 입구 면 버튼
- D3** 여닫이 입구 면 제거 버튼 2개
- D4** 안전 스트랩 2개

- E** 매트리스
- E1** 허부 벨크로 스트랩
- E2** 상부 벨크로 스트랩
- E3** 허부 매트리스
- E4** 상부 매트리스

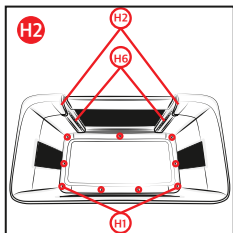
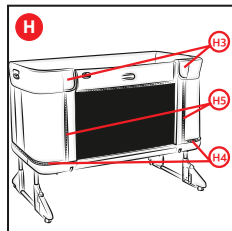
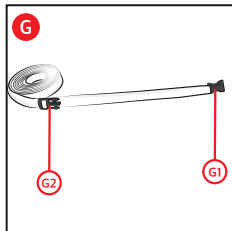
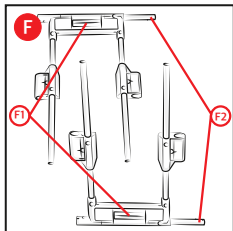

**F** 높이 조절 프레임 2개

**F1** 높이 조절 버튼

**F2** 프레임 하부 연결 튜브

**G** 고정 스트랩 2개

**G1** 버클 고정용 스트랩 (침대고정)

**G2** 침대 고정 및 여단이 입구면  
높이 조절 스트랩

**H** 시트

**H1** 침대 베이스 스냅 버튼 9개

**H2** 내부 스냅 버튼 2개

**H3** 외부 스냅 버튼 2개

**H4** 베이스 지퍼 3개

**H5** 외부 수직 지퍼 2개

**H6** 내부 수직 지퍼 2개

## ● 조립 방법

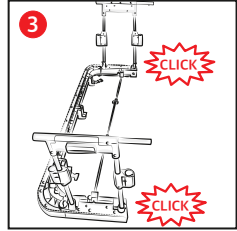
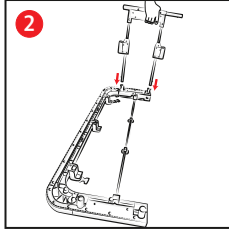
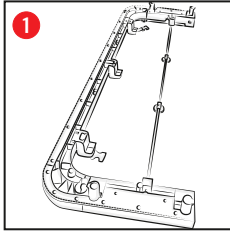

- 바닥에 베이스 **C**를 놓고 높이 조절 프레임을 “딸깍” 소리가 날 때까지 아래로 밀어 끼우십시오.
- 이때 조절 버튼 **F1**이 바깥쪽을 향하도록 조립해야 합니다. (그림 1, 2, 3 참조)
- 양쪽 모두 수행하십시오.

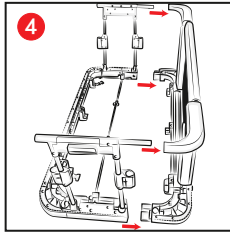

- 상기에 조립된 베이스에 여닫이 측벽 **D**을 조립하십시오. 여닫이 측벽 **D**상단과 높이 조절 프레임 **F**상단을 찰칵 소리가 날 때까지 끼우고, 여닫이 측벽 **D**하단에 있는 직사각형 고리와 높이 조절 프레임 **F**하단을 끼우십시오. 양쪽 모두 수행하십시오. (그림 4 참조)

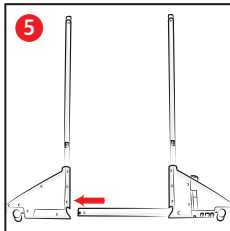

- 다리 **A2**의 바닥에 있는 구멍에 다리 **A1**의 하부 튜브를 조립하십시오. (그림 5 참조) 나사가 없는 부드러운 부분이 같은 쪽에 있도록 위치시키십시오. 제대로 조립되면 “딸깍” 소리가 납니다. 양쪽 모두 수행하십시오.



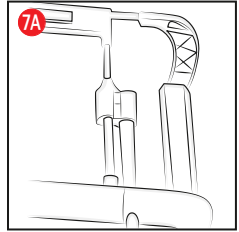
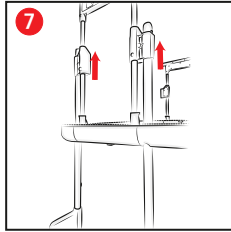
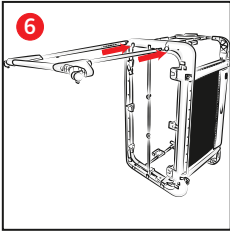

- 다리를 쉽게 조립할 수 있도록 지금까지 조립 한 프레임(그림 6)과 같이 놓으십시오. 다리의 나사가 없는 부드러운 부분이 바깥 쪽을 향하고 있는지 반드시 확인하고 다리 A를 베이스 C 아래의 아래쪽 구멍에 밀어 넣은 후 높이 조절 프레임 F의 구멍 끝까지 밀어 넣으십시오.
- 반대쪽 다리도 이 단계를 반복하십시오. (그림 6, 7, 7A 참조)

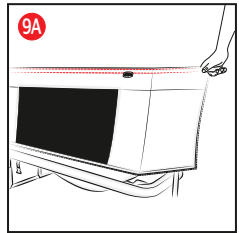
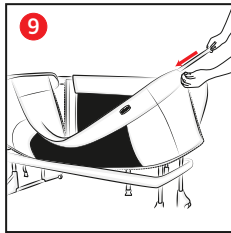
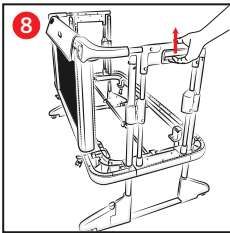

- 유아용 침대 높이를 완전히 낮추려면 높이 조절 버튼 F1을 누르십시오. (그림 8 참조)
- 상부 프레임 B를 매트 H의 상부 구멍에 삽입 후 밀어 넣으십시오. (그림 9, 9A 참조)

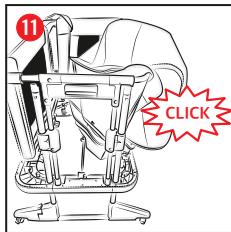
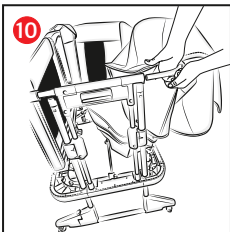

- 높이 조절 프레임 F의 연결 구멍에 매트가 끼워져 있는 상부 프레임 B를 “딸깍”소리가 날 때까지 끼우십시오. (그림 10, 11 참조)

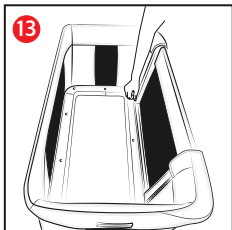
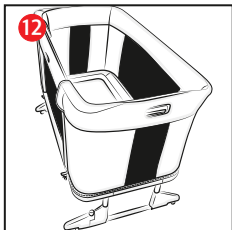

- 유아용 침대 상부 둘레에 시트를 놓고 (그림 12), 침대베이스(H1)에 있는 모든 스냅 버튼을 채우고(그림 13) 내부 수직 지퍼(H6) 2개 모두 닫으십시오. (그림 14)

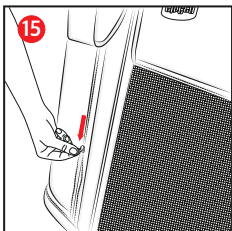
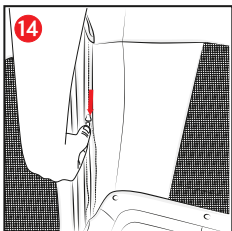

- 두개의 외부 수직 지퍼(H5) 또한 잠그십시오. (그림 15)

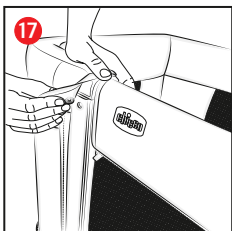
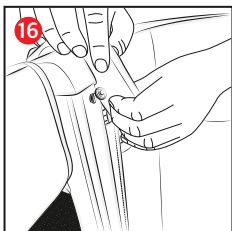

- 내부 스냅 버튼(H2) 와 외부 스냅 버튼(H3)를 여닫이 측벽(D)에 채우십시오. (그림 16, 17)

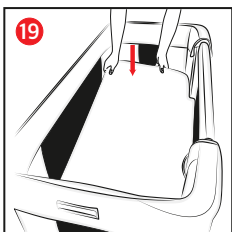
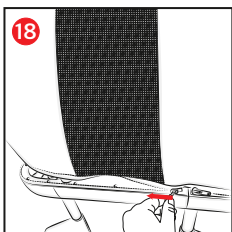

- 베이스 지퍼(H4)를 닫으십시오. (그림 18)
- 매트리스(E)를 놓으십시오. (그림 19)

## ● 높이 조절 방법

- 침대의 높이는 11단계로 조절이 가능합니다.

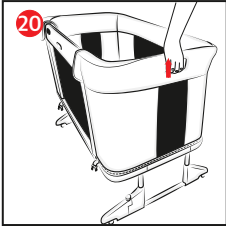

- 높이 조절 시 높이 조절 버튼 **F1** 을 누르고 침대를 원하는 위치로 올리거나 내리십시오. (그림 20)
- 버튼을 놓으면 위치가 고정됩니다.
- 침대는 두개의 다리 높이 위치를 다르게 하여 기울일 수 있습니다.

### ⚠ 경고

본 제품은 양쪽 다리를 최대 4단계 위치까지 다르게 조절할 수 있습니다.  
(예: 오른쪽 다리 높이 1단계, 왼쪽 다리 높이 5단계)

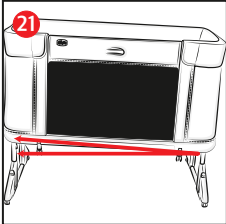

### ⚠ 경고

유아의 머리는 항상 기울기가 높은 쪽에 있어야 합니다.  
(그림 21)

## ● 공동 수면 구성 (부모 침대에 고정)

- 본 제품은 부모 침대에 고정할 수 있습니다.

### ⚠ 경고

자녀의 안전을 위한 중요사항 : 이 구성은 하기에 설명된 모든 조건을 준수할 수 있는 침대에서만 허용됩니다. 특히, 유아용 침대의 여닫는 면은 항상 부모의 침대 매트리스에 맞닿아야 하며 부모의 매트리스는 유아용 침대 측면의 높이와 정렬되거나 더 높아야 합니다. (그림 22A, 22B) 또한 본 제품은 부모의 침대프레임 또는 매트리스 지지대에 고정되어야 합니다.

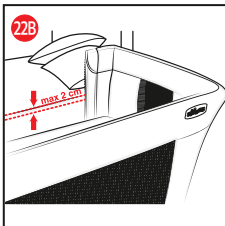
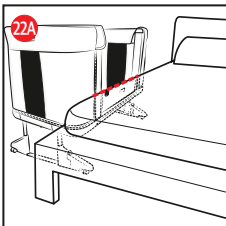

### ⚠ 경고

- 공동 수면 구성의 제품 구조가 부모님의 침대에 방해가 되지 않는지 확인하십시오.
- 본 제품의 여닫이 입구면을 내린 상태에서 수면 구성으로 제품을 사용하십시오.

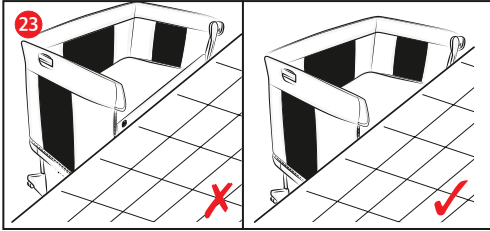

• 본 제품을 부모침대에 대고 부모 침대 매트리스와 비교하여 높이를 확인하십시오. (그림 23)

**⚠ 경고**

- 부모의 매트리스 높이는 본 제품 측면 높이보다 높거나 같아야 합니다. 그렇지 않은 경우 높이 조절 시스템을 이용하여 높이를 맞추십시오.
- 공동 수면 구성에서는 제품의 양쪽 다리를 반드시 같은 높이로 맞춰야 합니다.

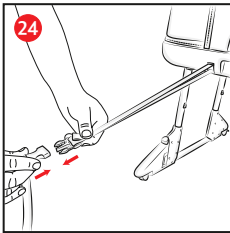

• 본 제품을 부모 침대에 고정하려면 제공된 고정스트랩 **G** 2개를 사용하십시오.  
 • 회색 버클 **G1** 을 안전 스트랩 **D4** 에 고정하고 최대한 당겨 단단히 고정시키십시오. (그림 24)

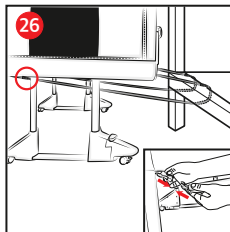
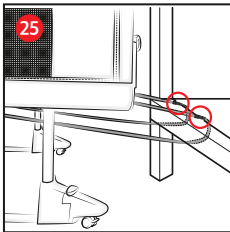

- 부모 침대 프레임/슬레이트에 스트랩 **G** 를 위에서 아래로 통과시켜 고리를 만드십시오. (그림 25)
- 제품 바닥(그림 25)에 있는 회색 침대 고정 버클 **C1** 에 길이 조절용 갈고리 **G2** 를 걸어 침대 고정 작업을 완료하십시오. (그림 26)

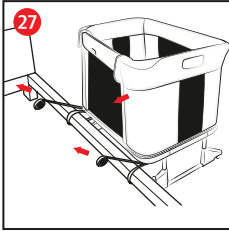

- 이 작업을 침대 양쪽에서 모두 수행하십시오. 고정작업을 좀 더 수월하도록 버클을 조일 때 항상 본 제품을 부모 침대에서 약간 떨어진 곳에 두십시오.
- 이제 본 제품을 부모 침대로 완전히 당기고 스트랩 G를 당겨 루프를 조이고 (그림 27) 여단이 입구 면의 안전스트랩 D4가 완전히 팽팽해졌는지 확인하십시오.
- 이 단계를 먼저 한쪽에서 수행한 다음 다른 쪽에서 제품이 부모의 매트리스에 닿을 때까지 스트랩을 조절하십시오.

### ⚠ 경고

안전스트랩 D4가 완전히 팽팽하지 않으면 측면의 안전 높이를 유지할 수 없습니다.

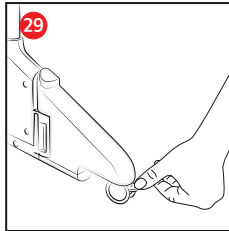
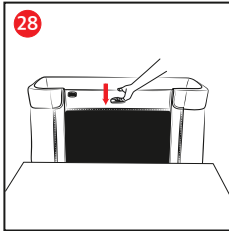

- D1 버튼을 누른 채 측면을 따라 여단이 입구 면을 내리십시오. (그림 28)
- 브레이크 A5를 이용해 모든 바퀴를 잠그십시오. (그림 29)

### ⚠ 경고

- 제품 사용 전 항상 부모의 매트리스와 제품 옆면 사이에 공간이 없는지 확인하십시오. 공간이 있다면 스트랩 G를 잡아당겨 밀착시키십시오. 여단이 입구 면을 항상 완전히 낮추고 올릴 수 있는지 확인하십시오.
- 부모 침대에 제품 고정 시 제품의 발을 부모 침대 밑에 끼울 수 없는 경우, 해제 버튼 A4로 발 A3을 접어 고정할 수 있습니다.
- 측면을 낮출 때마다 부모의 매트리스와 비교하여 상기에 설명된 위치에서 변경되지 않았는지 확인하십시오.
- 제품이 "공동 수면 구성 (침대에 고정)"으로 사용되는 경우 항상 침대의 긴 면에 장착해야 합니다. 제품을 침대 머리 부분이나 침대 발 부분에 설치하지 마십시오.

## ● 부모 침대 준비 방법

- 부모 침대를 매일 쉽게 정리할 수 있도록 “공동 수면 구성 (침대에 고정)”에서 본 제품을 부모 침대에서 떼어 낼 수 있습니다. 여단이 촉벽 **D**를 완전히 올리고 제품 바닥 아래에 있는 회색 버클을 푸십시오.
- 제품을 부모 침대에 다시 고정할 때는 스트랩을 최대한 당겨 제품이 부모 침대에 정확하고 단단히 고정되었는지 확인하십시오. 상기 “공동 수면 구성 (침대에 고정)”에 설명된 모든 단계가 완료되었는지 확인하십시오.

## ● 단독 침대 사용 방법

- 본 제품을 공동 수면 구성에서 사용한 경우 여단이 촉벽 **D**의 안전 스트랩 **D4**와 함께 주의하면서 고정스트랩 **G**의 버클을 풀어 부모 침대에서 제품을 제거합니다.

### ⚠ 경고

다리 **A3**가 접힌 경우 “딸깍” 소리가 날 때까지 다시 펴십시오. 다른 쪽 다리도 이 단계를 반복하십시오. (그림 **30**)

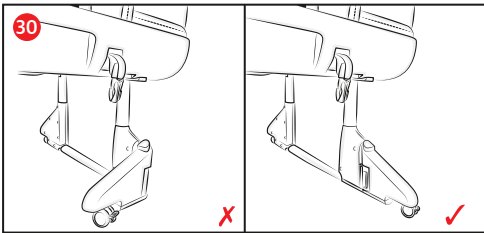

- 자동 상승 후 여단이 촉벽이 구조물에 고정되었는지 확인하십시오.

### ⚠ 경고

부모 침대에서 스트랩을 제거하고 어린이의 손이 닿지 않는 곳에 보관하십시오.

## ● 바닥 침대 사용 방법 (18개월 이상)

- 이 구성에서 제품을 사용하려면 아래와 같이 다리 **A**를 제거하십시오.

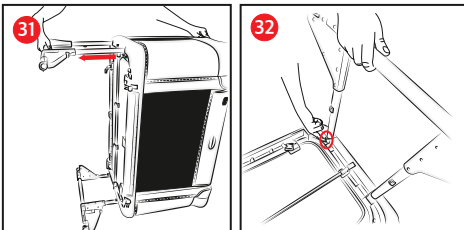

- 바닥에 제품을 보호할 수 있는 깔개를 깔고 작업하면 좋습니다.
- 제품을 (그림 **31**)과 같이 눕히십시오.

- 다리 **A**를 안전 잠금장치 (그림 **31**)에 도달할 때까지 최대한 확장한 다음 뒤쪽 다리 (그림 **32**)에 있는 안전핀을 눌러 다리를 제품에서 완전히 빼냅니다. 다른 쪽 다리도 작업을 반복하십시오.
- 다리 제거 후 제품을 똑바로 세운 상태에서 아래에 표시된 대로 측면을 접고 제거하십시오.

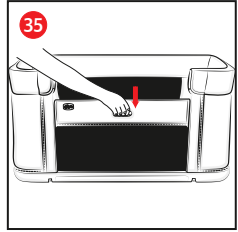
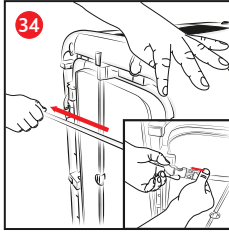
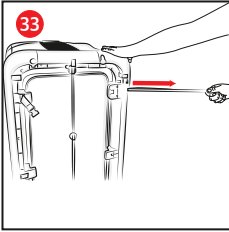

- 여단이 측면 **D**의 안전 스트랩 **D4**를 완전히 확장될 때까지 당기고 (그림 **33**) 및 (그림 **34**)에 표시된 대로 베이스 **C** 뒤쪽에 있는 버클 **C1**에 고정하십시오. 반대쪽도 이 단계를 반복하십시오.
- 안전 스트랩 고정 후 측면 **D1** 버튼을 눌러 여단이 입구 면을 내리십시오. (그림 **35**)

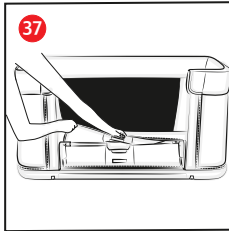
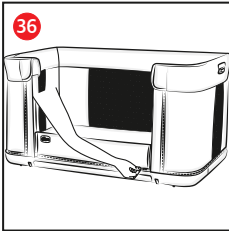

- 측면 시트의 지퍼를 열고 (그림 **36**) 시트를 접으십시오. (그림 **37**)
- 시트에 지퍼 손잡이가 없으므로, 클립이나 뾰족한 도구를 지퍼에 끼워 여십시오.

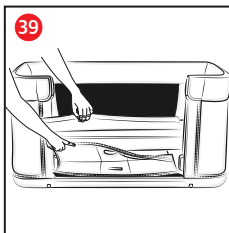
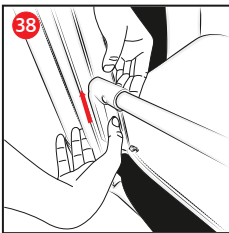

- 여단이 입구 면 제거 버튼 **D3**을 누른 상태에서 동시에 바를 위로 들어 올려 제품에서 분리합니다. (그림 **38**) 다른 쪽도 이 단계를 반복하십시오.
- 여단이 입구 면 시트를 매트리스 아래로 놓으십시오. (그림 **39**)

**⚠ 경고**

제거된 바는 어린이의 손이 닿지 않는 곳에 보관하십시오.

## ● 시트 제거 방법

- 베이스 **H4**의 둘레를 따라 지퍼를 연 다음 외부 수직 지퍼 **H5** 및 내부 수직 지퍼 **H6**를 여십시오.
- 내부 스냅 버튼 **H2**와 외부 스냅 버튼 **H3**을 푸십시오.
- 매트리스를 제거하십시오.
- 바닥에서 9개의 스냅 버튼 **H1**을 푸십시오.
- 높이 조절 프레임 **F**에서 상부 프레임 **B**를 제거하십시오.
- 시트에서 상부 프레임 **B**를 제거하십시오.
- 상기 단계를 거치면 시트를 제거할 수 있습니다.

## ● 매트리스 커버 제거 방법

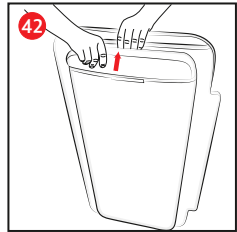
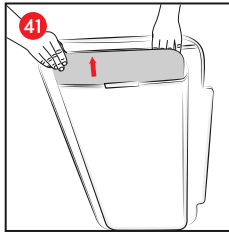
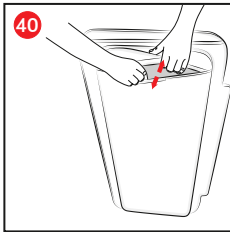

- 하부 벨크로 스트랩 **E1**을 풀고(그림 40), 판넬을 제거하십시오. (그림 41) 그리고 하부 매트리스 **E3**를 제거하십시오. (그림 42)

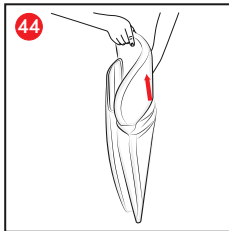
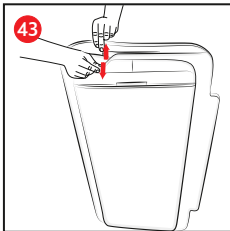

- 상부 벨크로 스트랩 **E2**를 풀고(그림 43) 상부 매트리스 **E4**를 제거하십시오. (그림 44)
- 매트리스 커버를 다시 장착하려면 상기 순서를 반대로 진행하십시오.



## ● 제품 분해 방법

- 제품에서 시트와 다리를 제거한 후 제품조립단계를 역순으로 수행하면 제품을 완전히 분해할 수 있습니다.

## ● 세탁 및 유지관리

- 여단이 촉변 **D**를 제외한 유아용 침대와 매트리스는 완전히 제거하여 세탁할 수 있는 시트 안감이 있습니다. 시트를 제거하려면 설명서의 '시트 제거 방법'을 따르십시오.

### ⚠ 경고

시트를 조립하거나 제거하는 데 몇 분 정도 걸릴 수 있으며 작업은 반드시 성인이 수행하십시오.

- 제품의 마모 및 손상 징후를 정기적으로 검사하십시오. 손상된 경우에는 사용하지 말고 어린이의 손이 닿지 않는 곳에 보관하십시오.
- 용제, 연마제 또는 지나치게 강한 제품을 사용하지 마십시오.
- 시트 세탁 시 부착된 라벨 지침을 따르고 세심한 주의를 기울이십시오.
- 세탁 후 섬유와 박음질 상태가 양호한지 확인하십시오.



최대 세탁 온도 30 °C



표백 금지



건조기 사용 금지



다림질 금지



드라이클리닝 금지



자연건조

### ⚠ 경고

제품의 커버를 덮거나 제거 시 우발적인 찢어짐이나 손상을 방지하기 위해 시트를 취급할 때 항상 주의하십시오.

### ⚠ 경고

여단이 입구 면의 시트 부분은 바닥 침대 구성으로 사용될 때 측면이 제거될 수 있도록 부분적으로 제거될 수 있습니다.

◎ 품질 보증 정책 ◎

<b>무상 보증 서비스</b>		
<ul style="list-style-type: none"> <li>• 제품 구입일로부터 1년 동안 무상서비스를 받으실 수 있습니다.</li> <li>• 보증기간 내 발생한 성능, 기능상의 문제가 수리를 요하는 경우 수리 또는 부품 교환이 무상으로 서비스됩니다.</li> <li>• 택배를 통한 제품 수거 후 문제에 대한 진단을 최우선으로 합니다.</li> <li>• 보증기간의 경과 또는 사용자의 과실로 발생한 문제의 경우 비용이 부과됩니다.</li> </ul>		
<b>품질 보증 정책</b>		
<ul style="list-style-type: none"> <li>• 본 제품은 치코 제조사인 이탈리아 아트사나(ARTSANA S.p.A)의 한국 공식 수입원인 티엠씨에서 정식으로 수입한 정품으로서, 당사의 서비스 정책에 따른 유, 무상 보증 서비스를 받을 수 있습니다.</li> <li>• 이탈리아 치코는 이 제품이 유럽의 안전기준에 승인된 제품이므로 구입 당시 기능 및 부품에 대한 기본적인 문제점이 없음을 보증합니다.</li> <li>• 구입 후 보증기간 내 부품 및 제조에 의한 결함이 확인되었을 경우 구입하신 판매처에 문의해주시시오</li> <li>• 플라스틱 및 금속 부품은 1년 보증기간이 적용되며, 직물커버와 같이 일상적인 사용에 따른 부품의 마모 및 노후 현상은 무상 보증 서비스 외의 사항입니다.</li> <li>• 품질 보증은 정상적인 상태에서 사용 중 발생한 제품의 이상에 대하여 무상으로 수리해 드리는 서비스입니다.</li> <li>• 무상 보증 서비스는 일반적으로 제품 구입일로부터 1년간 유효하며, 제품의 구입일자에 대한 확인이 어려울 경우 제품의 출고일을 기준으로 만 15개월을 적용합니다.</li> <li>• 일부 제품군에 한하여 부속품 구매가 가능하며, 그 외 제품군의 경우 완제품으로 수입이 되므로 별도 부속품 구매가 불가능합니다.</li> <li>• 본 상품을 정상적인 유통 경로(공식판매처)를 통해 구입하신 고객은 1년간 무상 A/S를 받으실 수 있습니다. (수입 상황에 따라 일부 품목은 제외될 수 있습니다.)</li> <li>• A/S는 구매하신 구매처나 아래로 문의하여 주시면 친절하게 안내해 드리겠습니다.</li> </ul>		
티엠씨	서울시 성동구 아차산로 17길 49 1310호 생각공장데시앙플렉스	TEL : 02 466 5584

사용설명서 발간일자: 2021.05.25

티엘씨 TEL : 02 466 5584 www.chiccokorea.com



[www.chiccokorea.com](http://www.chiccokorea.com)



COMO - ITALY

티엘씨 TEL : 02 466 5584 www.chiccokorea.com



[www.chiccokorea.com](http://www.chiccokorea.com)



COMO - ITALY

Manual Book

사용 설명서



# Next2me

아기 침대 / 넥스투미 포에버 forever

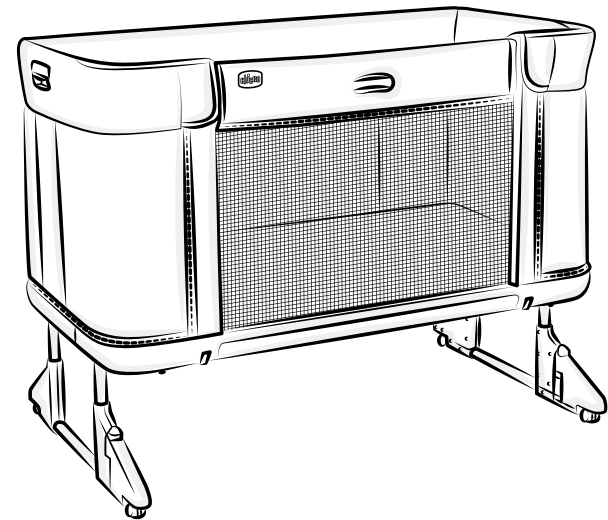

영문 | TEL : 02 466 5584 | www.chicco Korea.com



[www.chicco Korea.com](http://www.chicco Korea.com)

 ARTSANA

COMO - ITALY

제품을 사용하거나 설치하기 전에 제품설명서를 꼭 읽어 보시고 읽고 난 후에는 잘 보관하시기 바랍니다.



- 목 차 -

1. 사용 전 안전을 위한 확인 사항 / 경고! 사용상 주의 사항 - 2~4 p
2. 제품 구성 - 5~6 p
3. 조립 방법 - 7~9 p
4. 높이 조절 방법 - 10 p
5. 공동 수면 구성 (부모 침대에 고정) - 10~12 p
6. 부모 침대 준비 방법 - 13 p
7. 단독 침대 사용 방법 - 13 p
8. 바닥 침대(어린이용) 사용 방법 - 13~14 p
9. 시트 제거 방법 - 15 p
10. 매트리스 커버 제거 방법 - 15 p
11. 제품 분해 방법 - 16 p
12. 세탁 및 유지관리 - 17 p
13. 품질 보증 정책 - 18 p

### ⚠ 사용 전 안전을 위한 확인 사항

- 사용 전에는 반드시 설명서를 주의 깊게 읽고, 추후 참고를 위해 보관하십시오.
- 사용 설명서를 읽기 전에 제품을 사용하지 마십시오.
- 사용 전에 모든 포장 용기와 포장재는 제거하고, 유아의 손이 닿지 않는 곳에 폐기해 주십시오.
- 제품 수령 후, 포장재를 제거하는 과정에서 물품이 손상되지 않도록 주의하십시오.

### ⚠ 경고! 사용상 주의 사항

- 아래의 경고 및 지침을 따르지 않으면 심각한 부상이나 사망을 초래할 수 있습니다.
- **본 제품 사용 시 보호자의 감독 없이 절대로 유아를 혼자 두지 마십시오.**
- 본 제품은 실내용이므로 실내에서만 사용하십시오.
- 보호자의 관리 감독 없이 본 제품 근처에서 유아가 놀지 않도록 하십시오.
- 오직 치코에서 승인한 매트리스만 사용하거나 대체하십시오. 절대로 본 제품에 매트리스를 추가하지 마십시오. 질식 또는 목 졸림의 위험이 있습니다.
- 제품 사용 전 모든 부품이 제자리에 제대로 고정되어 있는지 확인하십시오.
- 제품 사용 전, 느슨해진 나사가 없는지 확인하고 후드에 달린 끈, 노리개, 끈, 스트랩, 목걸이 등은 유아의 몸이나 옷 근처에 절대 두지 마십시오. 목이 졸릴 위험이 있습니다.
- 사용 설명서를 참조하여 부품 목록을 확인하십시오. 제품을 정기적으로 검사하여 느슨하거나 손상되거나 누락된 부품이 없는지 확인하십시오.
- 제품 조립 전 제품과 모든 부품에 손상이나 변형의 흔적이 없는지 확인하십시오. 이 경우 사용을 중단하고 유아의 손이 닿지 않는 곳에 보관하십시오.
- 항상 각 단계별로 필요한 모든 부품을 사용하십시오.
- 제품을 사용하는 성인이 제품의 작동 원리를 정확히 알고 있는지 확인하십시오.
- 본 제품은 모든 잠금 장치가 결합된 경우에만 사용할 수 있습니다. 사용 전 단단히 연결되어 있는지 확인하십시오.
- 본 제품 사용 시 항상 바퀴를 잠가 고정시키십시오.
- 제품을 펴거나, 조절하거나 고정 및 위치 설정을 위한 모든 작업은 성인이 수행해야 합니다.
- 유아가 제품 안에 있을 때 제품을 조절하지 마십시오.
- 유아가 제품 안에 있을 때 제품을 옮기지 마십시오.
- 한 번에 한 명의 유아만 태우십시오.
- 본 제품을 직사광선에 장시간 노출시킬 경우 변색될 수 있습니다. 제품을 고온에 장시간 노출한 경우, 유아를 태우기 전 열을 식하십시오.
- 유아가 갈하는 것을 방지하기 위해 본 제품을 벽이나 장애물 가까이에 두지 마십시오.
- 제품을 사용하지 않을 경우 유아의 손이 닿지 않는 곳에 보관하십시오.
- 아기가 침대 벽면을 타고 기어올라갈 수 있는 경우 유아용 침대를 더 이상 사용하지 마십시오.
- 공동 수면 구성(부모 침대에 고정) 시 주의사항
- 본 제품은 신생아~4세 유아용으로 제작되었습니다.
- 본 제품을 공동 수면 구성(부모 침대에 고정)에서 사용 시 스트랩을 부모 침대에 고정하여 사용하고, 바닥 침대 구성에서는 사용하지 마십시오.

- 본 제품에 다리가 조립되지 않은 경우 공동 수면 구성에서 제품을 사용하지 마십시오
- 여닫이 측면이 제거되었거나 여닫이 측면의 안전 스트랩이 부모 침대에 고정되지 않은 상태로 유아용 침대베이스의 뒤쪽 버클에 부착된 경우 공동 수면 구성으로 제품을 사용하지 마십시오
- 본 제품에 추가적인 매트리스 베개 이불 등을 넣으면 아기가 질식할 수 있습니다.
- 질식 또는 질식의 위험이 있는 다른 제품 가까이에는 본 제품을 두지 마십시오 (예) 줄, 블라인드/커튼, 코드 등
- 목이 졸릴 위험을 방지하기 위해 코드나 줄이 달린 물건을 유아에게 주지 말고, 유아의 손이 닿지 않는 곳에 두십시오
- **위험! 제품이 부모 침대에 부착되지 않은 경우 여닫이 입구 면을 항상 올려 잠가야 합니다.**
- 유아의 목이 부모 침대 옆에 있는 상단 레일에 걸리지 않도록 본 제품의 상단 레일은 부모침대 매트리스보다 높지 않아야 합니다.
- 목이 졸릴 위험을 방지하기 위해 유아용 침대를 부모의 침대에 고정하는 스트랩은 항상 제품 과 멀리 떨어뜨려 놓으십시오
- 본 제품 사용 시 부모 침대 시트, 담요 등이 본 제품의 공간을 방해하지 않는지 확인하십시오
- 본 제품을 측면이 수직인 부모침대 또는 매트리스와 함께 사용하십시오. 원형 침대 또는 원형 매트리스/물이 들어 있는 매트리스와 함께 본 제품을 사용하지 마십시오
- 본 제품은 항상 수평면에 놓으십시오. 유아가 본 제품 안에 있을 시 경사진 표면에서 제품을 두지 마십시오
- 본 제품을 사용하지 않을 시 항상 여닫이 입구 면을 들어 올려 닫은 상태로 고정하고 제품의 상단면에 정렬하십시오
- 본 제품 근처의 담배, 화염 및 기타 열원 (예: 전기 또는 가스 히터)으로 인한 화재 위험에 주의하십시오
- 부품이 누락, 손상 또는 파손된 경우 제품을 사용하지 마십시오. 필요한 경우 예비 부품 및 사용자 지침에 대해서는 판매처에 문의하십시오. 누락, 손상 또는 파손된 부품을 본사에서 승인하지 않은 비 OEM 부품 또는 부품으로 교체하지 마십시오
- 본 제품과 함께 제공되는 고정 스트랩만 사용하십시오
- 공동 수면 구성 (부모 침대에 고정에서 사용하는 경우 반드시 본 제품은 바닥이 수평인 곳에서만 사용해야 합니다.
- 유아의 머리가 간하는 질식 위험을 방지하기 위해 본 제품이 공동 수면 구성 (부모 침대에 고정상태일 때 사용설명서에 명시된 대로 부모 침대에 고정 스트랩으로 올바르게 고정되어야 합니다.
- 공동 수면 구성 시, 본 제품 하단과 성인용 침대 매트리스 사이에 여유 공간 없이 밀착되어야 합니다.
- 본 제품을 공동 수면 구성 (부모 침대에 고정에서 사용하기 전에 제품이 올바르게 고정되고 배치되었는지 확인하십시오. 매번 사용하기 전에 본 제품을 보호자의 침대에서 밀어보아 고정 시스템이 제대로 작동하는지 테스트하십시오
- 부모의 매트리스와 본 제품 사이의 틈새에 베개, 담요, 침대 시트 또는 질식 위험을 유발할 수 있는 기타 재료를 절대 두지 마십시오
- 신생아는 부드러운 침구에도 질식할 수 있습니다. 수면 중 추가적인 편안함을 위해 제품 내부에 베개 또는 유사한 물건을 두지 마십시오
- 하기 그림과 같이 표시된 크기의 부모 침대만을 공동 수면 구성 (부모 침대에 고정에서 사용하십시오)
- 본 제품 내부 깊이를 줄일 수 있는 물건을 두지 마십시오

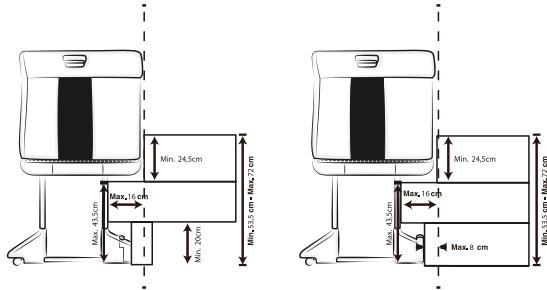

#### 단독 침대 구성 시 주의사항

- 본 제품은 신생아~ 4세 유아용으로 제작되었습니다.
- 화재의 위험을 방지하기 위해 선풍기, 전기난로, 가스난로 또는 기타 열원 근처에 본 제품을 두지 마십시오
- 부품이 파손되거나 찢어지거나 누락된 경우 본 제품을 사용하지 말고 제조업체에서 승인한 예비 부품만 사용하십시오
- 유아용 침대에 물건을 두거나 침대 근처에 기대어 있는 제품 또는 밧줄, 케이블, 커튼, 코드 등과 같이 질식 또는 목이 졸릴 위험이 있는 제품을 가까이에 두지 마십시오
- 유아용 침대는 전기 케이블과 코드에서 멀리 떨어져 있어야 합니다. : 코드, 커튼 등과 같이 질식하거나 질식 위험을 초래할 수 있는 제품 근처 또는 창문 가까이에 두지 마십시오
- 질식 위험을 방지하려면 코드나 끈이 달린 물건을 유아에게 주지 마시고, 유아의 손이 닿지 않는 곳에 두십시오
- 본 제품을 사용하지 않을 때는 항상 여닫이 입구 면을 들어 올려 닫은 상태로 고정하고 제품의 상단면에 정렬하십시오
- 신생아는 부드러운 침구에도 질식할 수 있습니다. 수면 중 추가적인 편안함을 위해 제품 내부에 베개 또는 유사한 물건을 두지 마십시오
- 모든 부품은 항상 올바르게 고정되어야 합니다. 정기적으로 확인하고 필요시 조이십시오
- 바닥 침대 (어린이용) 구성 시 주의사항
- 본 제품은 18개월 이상의 어린이가 사용하도록 설계되었습니다.
- 화재의 위험을 방지하기 위해 선풍기, 전기난로, 가스난로 또는 기타 열원 근처에 침대를 두지 마십시오
- 질식 또는 목이 졸릴 위험이 있는 작은 물건들을 제품 내부에 두지 마십시오



● 제품 구성

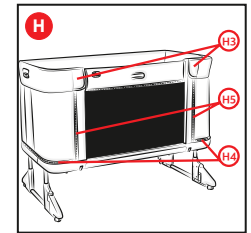
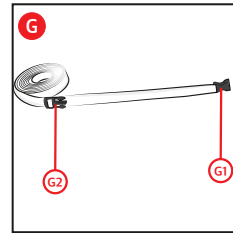
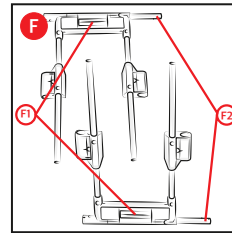
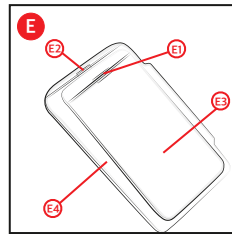
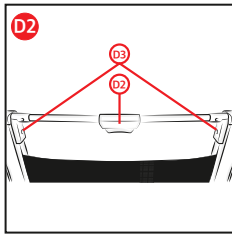
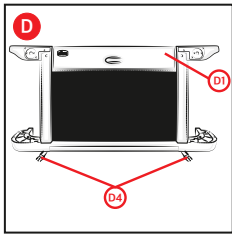
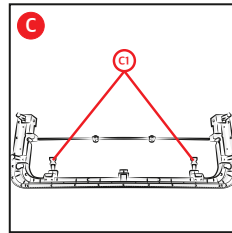
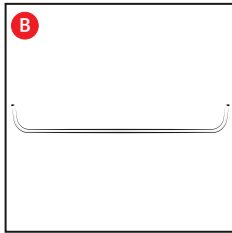
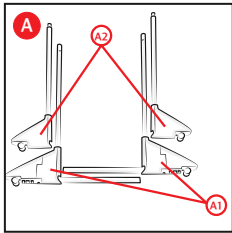

- A** 다리
- A1** 접히는 발 2개
- A2** 고정 발 2개
- B** 상부 프레임
- C** 베이스
- C1** 버클 고정용 스트랩 2개

- D** 여닫이 축벽
- D1** 여닫이 입구 면
- D2** 여닫이 입구 면 버튼
- D3** 여닫이 입구 면 제거 버튼 2개
- D4** 안전 스트랩 2개

- E** 매트리스
- E1** 하부 벨크로 스트랩
- E2** 상부 벨크로 스트랩
- E3** 하부 매트리스
- E4** 상부 매트리스

- F** 높이 조절 프레임 2개
- F1** 높이 조절 버튼
- F2** 프레임 하부 연결 튜브

- G** 고정 스트랩 2개
- G1** 버클 고정용 스트랩 (침대고정)
- G2** 침대 고정 및 여닫이 입구 면 높이 조절 스트랩

- H** 시트
- H1** 침대 베이스 스냅 버튼 9개
- H2** 내부 스냅 버튼 2개
- H3** 외부 스냅 버튼 2개
- H4** 베이스 지퍼 3개
- H5** 외부 수직 지퍼 2개
- H6** 내부 수직 지퍼 2개

● 조립 방법

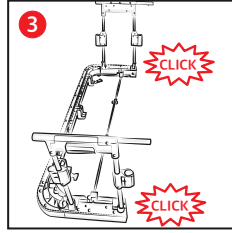
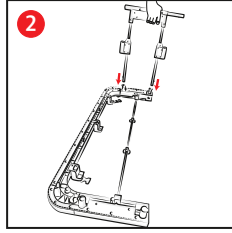
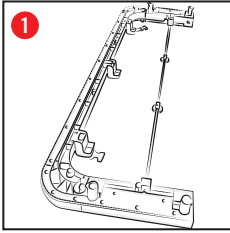

- 바닥에 베이스 **C**를 놓고 높이 조절 프레임을 “딸깍” 소리가 날 때까지 아래로 밀어 끼우십시오.
- 이때 조절 버튼 **F**이 바깥쪽을 향하도록 조립해야 합니다. (그림 1, 2, 3 참조)
- 양쪽 모두 수행하십시오.

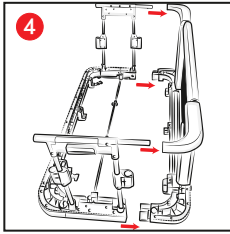

- 상기에 조립된 베이스에 여닫이 측벽 **D**을 조립하십시오. 여닫이 측벽 **D**상단과 높이 조절 프레임 **F**상단을 찰칵 소리가 날 때까지 끼우고, 여닫이 측벽 **D**하단에 있는 직사각형 고리와 높이 조절 프레임 **F**하단을 끼우십시오. 양쪽 모두 수행하십시오. (그림 4 참조)

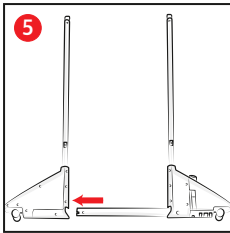

- 다리 **A2**의 바닥에 있는 구멍에 다리 **A1**의 하부 튜브를 조립하십시오. (그림 5 참조) 나사가 없는 부드러운 부분이 같은 쪽에 있도록 위치시키십시오. 제대로 조립되면 “딸깍” 소리가 납니다. 양쪽 모두 수행하십시오.

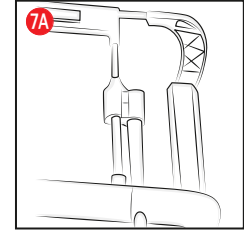
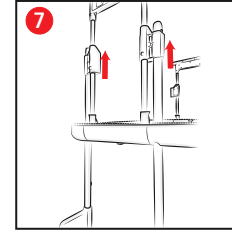
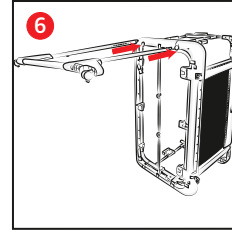

- 다리를 쉽게 조립할 수 있도록 지금까지 조립 한 프레임을 (그림 6)과 같이 놓으십시오. 다리의 나사가 없는 부드러운 부분이 바깥 쪽을 향하고 있는지 반드시 확인하고 다리 **A**를 베이스 **C** 아래의 아래쪽 구멍에 밀어 넣은 후 높이 조절 프레임 **F**의 구멍 끝까지 밀어 넣으십시오.
- 반대쪽 다리도 이 단계를 반복하십시오. (그림 6, 7, 7A 참조)

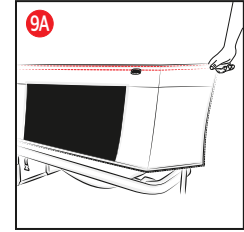
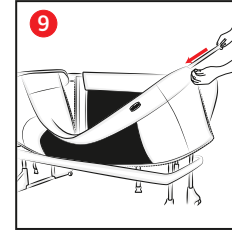
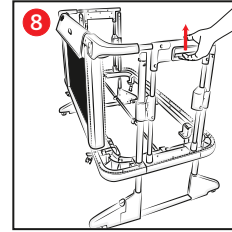

- 유아용 침대 높이를 완전히 낮추려면 높이 조절 버튼 **F**을 누르십시오. (그림 8 참조)
- 상부 프레임 **B**를 시트 **H**의 상부 구멍에 삽입 후 밀어 넣으십시오. (그림 9, 9A 참조)

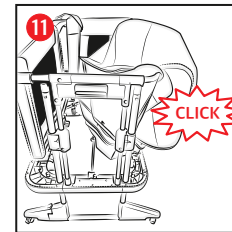
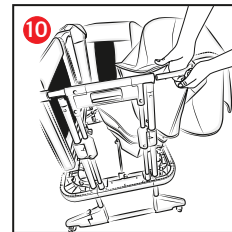

- 높이 조절 프레임 **F**의 연결 구멍에 시트가 끼워져 있는 상부 프레임 **B**를 “딸깍” 소리가 날 때까지 끼우십시오. (그림 10, 11 참조)

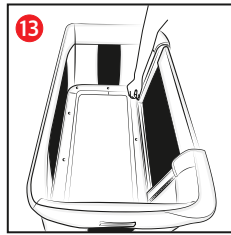
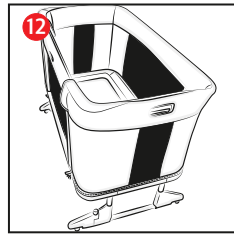

• 유아용 침대 상부 둘레에 시트를 놓고 (그림 12), 침대베이스(H1)에 있는 모든 스냅 버튼을 채우고(그림 13) 내부 수직 지퍼(H6) 2개 모두를 닫으십시오. (그림 14)

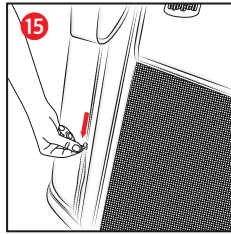
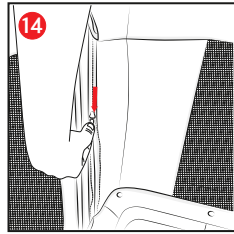

• 두개의 외부 수직 지퍼(H5) 또한 잠그십시오. (그림 15)

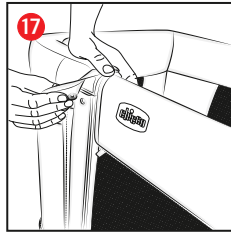
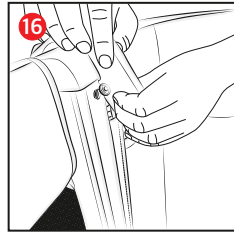

• 내부 스냅 버튼(H2)와 외부 스냅 버튼(H3)을 여닫이 측면(D)에 채우십시오. (그림 16, 17)

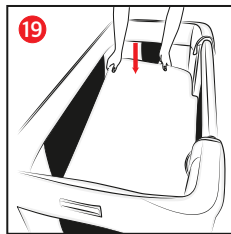
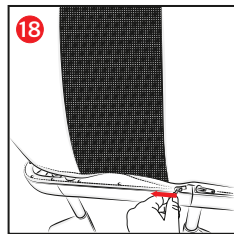

• 베이스 지퍼(H4)를 닫으십시오. (그림 18)  
• 매트리스(E)를 놓으십시오. (그림 19)

### • 높이 조절 방법

• 침대의 높이는 11단계로 조절이 가능합니다.

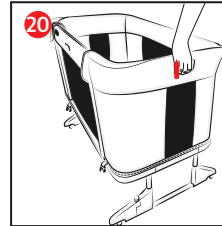

• 높이 조절 시 높이 조절 버튼(F1)을 누르고 침대를 원하는 위치로 올리거나 내리십시오. (그림 20)  
• 버튼을 놓으면 위치가 고정됩니다.  
• 침대는 두개의 다리 높이 위치를 다르게 하여 기울일 수 있습니다.

#### ⚠ 경고

본 제품은 양쪽 다리를 최대 4단계 위치까지 다르게 조절할 수 있습니다.  
(예: 오른쪽 다리 높이 1단계, 왼쪽 다리 높이 5단계)

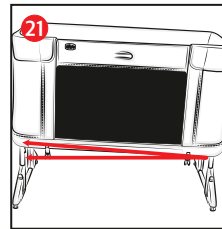

#### ⚠ 경고

유아의 머리는 항상 기울기가 높은 쪽에 있어야 합니다. (그림 21)

### • 공동 수면 구성 (부모 침대에 고정)

• 본 제품은 부모 침대에 고정할 수 있습니다.

#### ⚠ 경고

자녀의 안전을 위한 중요사항 : 이 구성은 하기에 설명된 모든 조건을 준수할 수 있는 침대에서만 허용됩니다. 특히, 유아용 침대의 여닫이 면은 항상 부모의 침대 매트리스에 맞닿아야 하며 부모의 매트리스는 유아용 침대 측면의 높이와 정렬되거나 더 높아야 합니다. (그림 22A, 22B) 또한 본 제품은 부모의 침대프레임 또는 매트리스 지지대에 고정되어야 합니다.

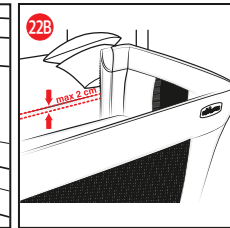
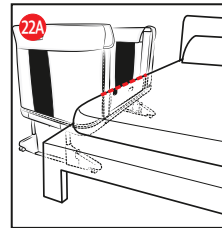

#### ⚠ 경고

• 공동 수면 구성의 제품 구조가 부모님의 침대에 방해가 되지 않는지 확인하십시오.  
• 본 제품의 여닫이 입구면을 내린 상태에서만 수면 구성으로 제품을 사용하십시오.

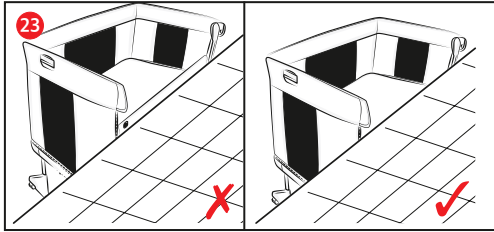

• 본 제품을 부모침대에 대고 부모 침대 매트리스와 비교하여 높이를 확인하십시오. (그림 23)

**⚠ 경고**

- 부모의 매트리스 높이는 본 제품 측면 높이보다 높거나 같아야 합니다. 그렇지 않은 경우 높이 조절 시스템을 이용하여 높이를 맞추십시오.
- 공동 수면 구성에서는 제품의 양쪽 다리를 반드시 같은 높이로 맞춰야 합니다.

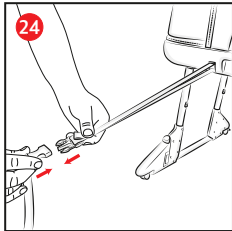

• 본 제품을 부모 침대에 고정하려면 제공된 고정스트랩 G 2개를 사용하십시오.  
• 회색 버클 G1 을 안전 스트랩 D4 에 고정하고 최대한 당겨 단단히 고정시키십시오. (그림 24)

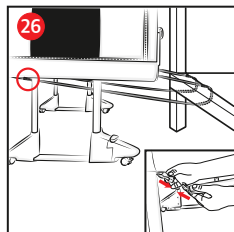
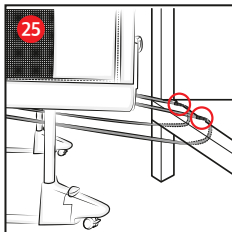

• 부모 침대 프레임/슬레이트에 스트랩 G 를 위에서 아래로 통과시켜 고리를 만드십시오. (그림 25)  
• 제품 바닥(그림 25)에 있는 회색 침대 고정 버클 C1 에 길이 조절용 갈고리 G2 를 걸어 침대 고정 작업을 완료하십시오. (그림 26)

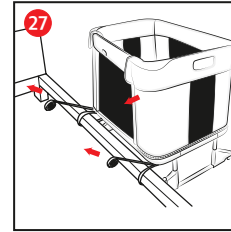

• 이 작업을 침대 양쪽에서 모두 수행하십시오. 고정작업을 좀 더 수월하도록 버클을 조일 때 항상 본 제품을 부모 침대에서 약간 떨어진 곳에 두십시오.  
• 이제 본 제품을 부모 침대로 완전히 당기고 스트랩 G 를 당겨 루프를 조이고 (그림 27) 여단이 입구 면의 안전스트랩 D4 가 완전히 팽팽해졌는지 확인하십시오.  
• 이 단계를 먼저 한쪽에서 수행한 다음 다른 쪽에서 제품이 부모의 매트리스에 닿을 때까지 스트랩을 조절하십시오.

**⚠ 경고**

안전스트랩 D4 가 완전히 팽팽하지 않으면 측면의 안전 높이를 유지할 수 없습니다.

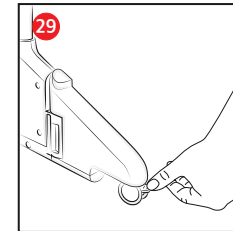
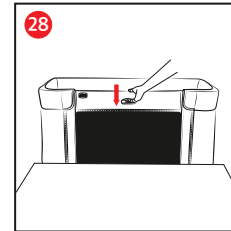

• D1 버튼을 누른 채 측면을 따라 여단이 입구 면을 내리십시오. (그림 28)  
• 브레이크 A5 를 이용해 모든 버클을 잠그십시오. (그림 29)

**⚠ 경고**

- 제품 사용 전 항상 부모의 매트리스와 제품 옆면 사이에 공간이 없는지 확인하십시오. 공간이 있다면 스트랩 G 를 잡아당겨 밀착시키십시오. 여단이 입구 면을 항상 완전히 낮추고 올릴 수 있는지 확인하십시오.
- 부모 침대에 제품 고정 시 제품의 발을 부모 침대 밑에 끼울 수 없는 경우, 해제 버튼 A4 로 발 A3 을 접어 고정할 수 있습니다.
- 측면을 낮출 때마다 부모의 매트리스와 비교하여 상기에 설명 된 위치에서 변경되지 않았는지 확인하십시오.
- 제품이 "공동 수면 구성 (침대에 고정)"으로 사용되는 경우 항상 침대의 긴 면에 장착해야 합니다. 제품을 침대 머리 부분이나 침대 발 부분에 설치하지 마십시오.

● 부모 침대 준비 방법

- 부모 침대를 매일 쉽게 정리할 수 있도록 '공동 수면 구성 (침대에 고정)'에서 본 제품을 부모 침대에서 떼어 낼 수 있습니다. 여닫이 측면 **D**를 완전히 올리고 제품 바닥 아래에 있는 회색 버클을 푸십시오.
- 제품을 부모 침대에 다시 고정할 때는 스트랩을 최대한 당겨 제품이 부모 침대에 정확하고 단단히 고정되었는지 확인하십시오. 상기 '공동 수면 구성 (침대에 고정)'에 설명된 모든 단계가 완료되었는지 확인하십시오.

● 단독 침대 사용 방법

- 본 제품을 공동 수면 구성에서 사용한 경우 여닫이 측면 **D**의 안전 스트랩 **D4**와 함께 주의하면서 고정스트랩 **G**의 버클을 풀어 부모 침대에서 제품을 제거합니다.

⚠ 경고

다리 **A3**가 접힌 경우 "딸깍" 소리가 날 때까지 다시 펴십시오. 다른 쪽 다리도 이 단계를 반복하십시오. (그림 **30**)

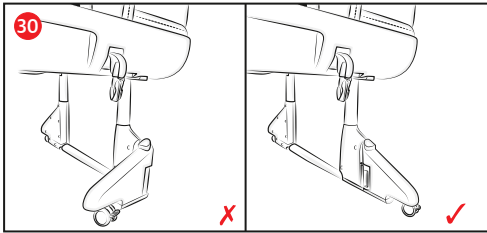

- 자동 상승 후 여닫이 측면이 측면이 구조물에 고정되었는지 확인하십시오.

⚠ 경고

부모 침대에서 스트랩을 제거하고 어린이의 손이 닿지 않는 곳에 보관하십시오.

● 바닥 침대 사용 방법 (18개월 이상)

- 이 구성에서 제품을 사용하려면 아래와 같이 다리 **A**를 제거하십시오.

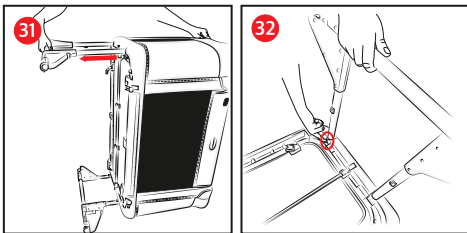

- 바닥에 제품을 보호할 수 있는 깔개를 깔고 작업하면 좋습니다.
- 제품을 (그림 **31**)과 같이 놓으십시오.

- 다리 **A**를 안전 잠금장치 (그림 **31**)에 도달할 때까지 최대한 확장한 다음 뒤쪽 다리 (그림 **32**)에 있는 안전핀을 눌러 다리를 제품에서 완전히 빼냅니다. 다른 쪽 다리도 작업을 반복하십시오.
- 다리 제거 후 제품을 똑바로 세운 상태에서 아래에 표시된 대로 측면을 접고 제거하십시오.

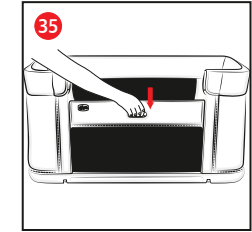
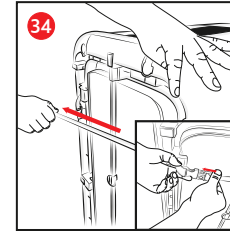
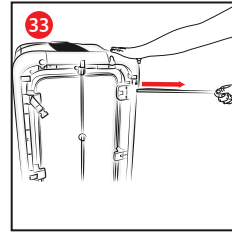

- 여닫이 측면 **D**의 안전 스트랩 **D4**를 완전히 확장될 때까지 당기고 (그림 **33**) 및 (그림 **34**)에 표시된 대로 베이스 **C** 뒤쪽에 있는 버클 **C1**에 고정하십시오. 반대쪽도 이 단계를 반복하십시오.
- 안전 스트랩 고정 후 측면 **D1**버튼을 눌러 여닫이 입구 면을 내리십시오. (그림 **35**)

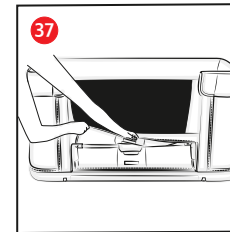
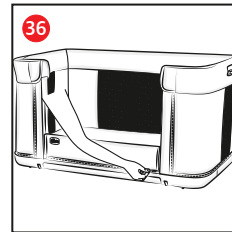

- 측면 시트의 지퍼를 열고 (그림 **36**) 시트를 접으십시오. (그림 **37**)
- 시트에 지퍼 손잡이가 없으므로, 클립이나 뾰족한 도구를 지퍼에 끼워 여십시오.

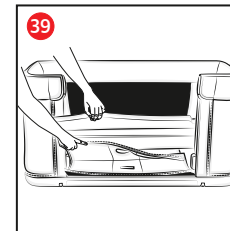
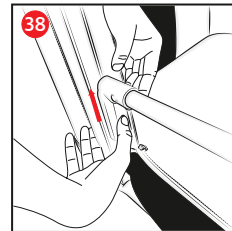

- 여닫이 입구 면 제거 버튼 **D3**을 누른 상태에서 동시에 바를 위로 들어 올려 제품에서 분리합니다. (그림 **38**) 다른 쪽도 이 단계를 반복하십시오.
- 여닫이 입구 면 시트를 매트리스 아래로 넣으십시오. (그림 **39**)

⚠ 경고

제거된 바는 어린이의 손이 닿지 않는 곳에 보관하십시오.

● 시트 제거 방법

- 베이스 **H4**의 돌레를 따라 지퍼를 연 다음 외부 수직 지퍼 **H5** 및 내부 수직 지퍼 **H6**를 여십시오.
- 내부 스냅 버튼 **H2**와 외부 스냅 버튼 **H3**을 푸십시오.
- 매트리스를 제거하십시오.
- 바닥에서 9개의 스냅 버튼 **H1**을 푸십시오.
- 높이 조절 프레임 **F**에서 상부 프레임 **B**를 제거하십시오.
- 시트에서 상부 프레임 **B**를 제거하십시오.
- 상기 단계를 거치면 시트를 제거할 수 있습니다.

● 매트리스 커버 제거 방법

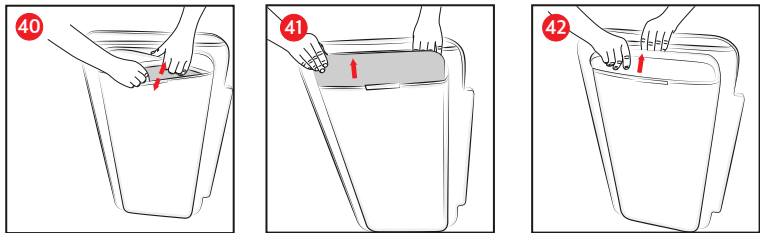

- 하부 벨크로 스트랩 **E1**을 풀고(그림 40), 패널을 제거하십시오. (그림 41) 그리고 하부 매트리스 **E3**를 제거하십시오. (그림 42)

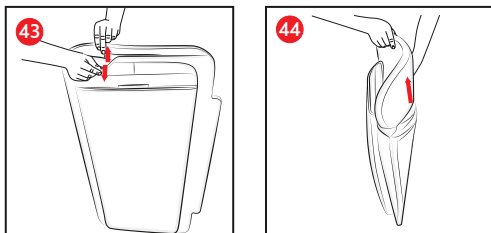

- 상부 벨크로 스트랩 **E2**를 풀고(그림 43) 상부 매트리스 **E4**를 제거하십시오. (그림 44)
- 매트리스 커버를 다시 장착하려면 상기 순서를 반대로 진행하십시오.

● 제품 분해 방법

- 제품에서 시트와 다리를 제거한 후 제품조립단계를 역순으로 수행하면 제품을 완전히 분해할 수 있습니다.

● **세탁 및 유지관리**

• 여단이 촉벽 **D**를 제외한 유아용 침대와 매트리스는 완전히 제거하여 세탁할 수 있는 시트 안감이 있습니다. 시트를 제거하려면 설명서의 '시트 제거 방법'을 따르십시오.

**⚠ 경고**  
시트를 조립하거나 제거하는 데 몇 분 정도 걸릴 수 있으며 작업은 반드시 성인이 수행하십시오.

- 제품의 마모 및 손상 징후를 정기적으로 검사하십시오. 손상된 경우에는 사용하지 말고 어린이의 손이 닿지 않는 곳에 보관하십시오.
- 용제, 연마제 또는 지나치게 강한 제품을 사용하지 마십시오.
- 시트 세탁 시 부착된 라벨 지침을 따르고 세심한 주의를 기울이십시오.
- 세탁 후 섬유와 박음질 상태가 양호한지 확인하십시오.

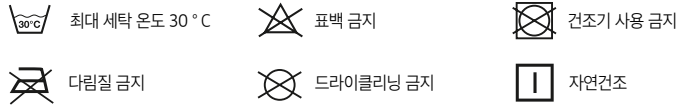

**⚠ 경고**  
제품의 커버를 덮거나 제거 시 우발적인 찢어짐이나 손상을 방지하기 위해 시트를 취급할 때 항상 주의하십시오.

**⚠ 경고**  
여단이 입구 면의 시트 부분은 바닥 침대 구성으로 사용될 때 측면이 제거될 수 있도록 부분적으로 제거될 수 있습니다.

◎ **품질 보증 정책** ◎

<b>무상 보증 서비스</b>		
<ul style="list-style-type: none"> <li>• 제품 구입일로부터 1년 동안 무상서비스를 받으실 수 있습니다.</li> <li>• 보증기간 내 발생한 성능, 기능상의 문제가 수리를 요하는 경우 수리 또는 부품 교환이 무상으로 서비스됩니다.</li> <li>• 택배를 통한 제품 수거 후 문제에 대한 진단을 최우선으로 합니다.</li> <li>• 보증기간의 경과 또는 사용자의 과실로 발생한 문제의 경우 비용이 부과됩니다.</li> </ul>		
<b>품질 보증 정책</b>		
<ul style="list-style-type: none"> <li>• 본 제품은 치코 제조사인 이탈리아 아트사나(ARTSANA S.p.A)의 한국 공식 수입원인 티엠씨에서 정식으로 수입한 정품으로서, 당사의 서비스 정책에 따른 유, 무상 보증 서비스를 받을 수 있습니다.</li> <li>• 이탈리아 치코는 이 제품이 유럽의 안전기준에 승인된 제품이므로 구입 당시 기능 및 부품에 대한 기본적인 문제점이 없음을 보증합니다.</li> <li>• 구입 후 보증 기간 내 부품 및 제조에 의한 결함이 확인되었을 경우 구입하신 판매처에 문의해주시십시오.</li> <li>• 플라스틱 및 금속 부품은 1년 보증기간이 적용되며, 직물커버와 같이 일상적인 사용에 따른 부품의 마모 및 노후 현상은 무상 보증 서비스 외의 사항입니다.</li> <li>• 품질 보증은 정상적인 상태에서 사용 중 발생한 제품의 이상에 대하여 무상으로 수리해 드리는 서비스입니다.</li> <li>• 무상 보증 서비스는 일반적으로 제품 구입일로부터 1년간 유효하며, 제품의 구입일자에 대한 확인이 어려울 경우 제품의 출고일을 기준으로 만 15개월을 적용합니다.</li> <li>• 일부 제품군에 한하여 부속품 구매가 가능하며, 그 외 제품군의 경우 완제품으로 수입이 되므로 별도 부속품 구매가 불가능합니다.</li> <li>• 본 상품을 정상적인 유통 경로(공식판매처)를 통해 구입하신 고객은 1년간 무상 A/S를 받으실 수 있습니다. (수입 상황에 따라 일부 품목은 제외될 수 있습니다.)</li> <li>• A/S는 구매하신 구매처나 아래로 문의하여 주시면 친절하게 안내해 드리겠습니다.</li> </ul>		
<b>티엠씨</b>	서울시 성동구 아차산로 17길 49 1310호 생각공정데시앙플렉스	TEL : 02 466 5584

사용설명서 발간일자 : 2021.05.25