



Manual Book

사용 설명서

SideKick™ Plus 3-in-1 Carrier

아기띠, 힙시트 / 사이드킥 플러스 3-in-1

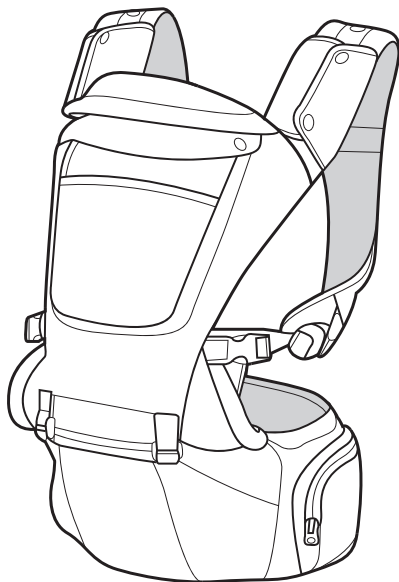

제품을 사용하거나 설치하기 전에 제품설명서를 꼭 읽어 보시고 읽고 난 후에는 잘 보관하시기 바랍니다.



- 목 차 -

1. 사용 전 안전을 위한 확인 사항, 경고! 안전 주의 사항 - 1p
2. 구성품 - 2p
3. 힙시트 모드 - 3p
4. 베이비 캐리어 모드 - 4~6p
5. 힙시트 캐리어 모드 - 6~8p
6. 힙시트 캐리어 모드(마주보기, 바깥보기) - 8~9p
7. 힙시트 캐리어 약세서리 - 9~10p
8. 힙시트 캐리어 모드(등 착용-부모보기) - 10~11p
9. 유지 및 관리 - 12p
10. 품질 보증 정책 - 13p

사용 전 안전을 위한 확인 사항

- 사용 전에는 반드시 설명서를 주의 깊게 읽고, 추후 참고를 위해 보관하십시오.
- 사용설명서를 읽기 전에 제품을 사용하지 마십시오.
- 사용 전에 모든 포장 용기와 포장재는 제거하고, 유아의 손이 닿지 않는 곳에 폐기해 주십시오.

경고! 안전 주의 사항

- **경고 사항과 설명서의 자시사항을 따르지 않으면 심각한 부상이나 죽음에 이를 수 있습니다.**
- ※ **추락 위험** - 유아는 넓은 다리 구멍을 통해 넘어지거나 캐리어에서 떨어질 수 있습니다.
 - 본 제품이 아기 다리에 꼭 맞도록 다리 개구부를 조정하십시오.
 - 매번 사용 전 모든 버클, 스냅 스트랩 및 조절부품이 안전한지 확인하십시오.
 - 아기를 안은 채 기대거나 혹은 걸어갈 때 특별히 주의를 기울이십시오.
 - 아기를 안은 채 허리를 구부리지 마십시오. 무릎을 구부려야 합니다.
 - 본 제품은 3.4kg ~ 15kg의 유아에게만 사용하십시오.
- ※ **질식 위험** - 4개월 미만의 유아는 얼굴이 보호자의 몸에 의해 강하게 눌리면 질식할 수 있습니다.
 - 본 제품 사용 시 유아를 보호자 몸에 너무 타이트하게 고정하지 마십시오.
 - 본 제품 사용 시 유아의 머리를 움직일 수 있는 공간을 확보하십시오.
 - 본 제품 사용 시 항상 유아의 얼굴에 어떠한 방해물도 없도록 하십시오.
- 본 제품 사용 시 유아는 머리를 똑바로 세울 수 있을 때까지 보호자를 향해야 합니다.
- 유아의 체중이 7.3kg 미만이거나 15kg 이상인 경우 본 제품을 등에서(뒤에서) 사용하지 마십시오.
- 본 제품 사용 전 항상 유아 주위에 있는 다리 스트랩을 고정하십시오.
- 본 제품은 반드시 성인만 착용하십시오.
- 본 제품에 유아를 태우기 전에 반드시 항상 제품을 올바르게 착용하십시오.
- 본 제품 사용 시 유아의 다리 배치 및 유아의 자세를 올바르게 하십시오.
- 본 제품 사용 시 보호자 팔로 유아를 안전하게 안고 있는지 확인하십시오.
- 미숙아 또는 호흡기 질환이 있는 영아 및 4개월 미만의 영아는 질식 위험이 가장 큼니다.
- 본 제품은 보호자가 앉은 상태에서 유아를 캐리어에 태우는 것이 좋습니다. 아기를 캐리어에 태울 때 항상 아기가 안전하게 지지되는지 확인하십시오.
- 본 제품 사용 전 항상 찢어진 술기, 스트랩 또는 천 및 손상된 고정장치가 있는지 확인하십시오.
- 운동, 출음 또는 의학적 이유로 신체적 균형이나 이동 시 장애가 있는 경우 본 제품을 사용하지 마십시오.
- 본 제품은 보호자가 서 있거나 걷고 있을 때만 사용하십시오.
- 열원이나 화학 물질에 노출되는 요리 및 청소와 같은 활동을 하는 동안에는 본 제품을 사용하지 마십시오.
- 본 제품은 스포츠 활동 중 사용하기에 적합하지 않습니다.
- 본 제품을 사용하는 동안 자녀의 움직임으로 인해 보호자의 균형에 인종은 영향을 미칠 수 있음을 유의하십시오.
- 아기를 어깨에 메고 있지 않다면 아기를 캐리어 안에 방치하지 마십시오.
- 본 제품은 카시트 대용이 아닙니다. 차량에서 유아와 함께 이동 시 본 제품을 사용하지 마십시오.
- 운전 중이거나 차량 탑승 중에는 절대로 본 제품을 착용하지 마십시오.
- 본 제품의 정원은 한 명이므로 한 번에 두 명 이상 태우지 마십시오.
- 치료에서 제공하거나 명시적으로 승인하지 않은 부품을 본 제품에 부착하지 마십시오.

● 구성품

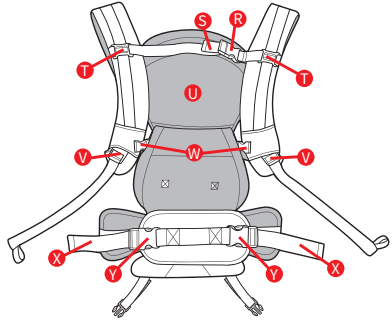
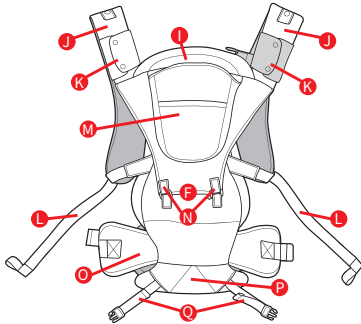
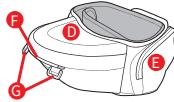
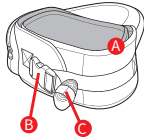

- | | | |
|-------------------------------|---------------------|--------------------------------|
| A 허리 벨트 | B 허리 벨트 버클 | C 조절 스트랩 |
| D 좌석 웨지 | E 보관 주머니 | F 캐리어 부착 지퍼 |
| G 캐리어 부착 링 | H 프라이버시 후드 | I 머리 받침대 |
| J 어깨 스트랩 | K 어깨 스트랩 커버 | L 어깨 조절 스트랩 |
| M 탈부착 커버 | N 캐리어 부착 스트랩 | O 허리 벨트(아기띠로 사용시에만) |
| P 유아 패딩 좌석 | Q 유아 다리 스트랩 | R 등 버클 |
| S 등 버클 조절 스트랩 | T 등 버클 높이 조절 | U 캐리어 등받이 |
| V 어깨 스트랩 버클 | W 유아 다리 버클 | X 허리 조절 스트랩(아기띠로 사용시에만) |
| Y 허리 벨트 버클(아기띠로 사용시에만) | | |

• 힙시트 모드

⚠ 경고

4개월 ~ 15kg의 유아에게만 힙시트를 사용하십시오. 힙시트 사용 시 항상 유아를 팔로 감싸십시오.
힙시트는 하기와 같은 포지션으로 사용이 가능합니다.

1



마주보기(4개월이상)



엉덩이로 이동(4개월이상)



바깥보기(6개월이상)

2

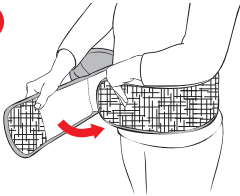

- 허리 벨트를 허리에 감고 후크 및 루프 섹션을 함께 부착하십시오.
- 그런 다음 허리 벨트 버클을 고정합니다. 꼭 맞을 때까지 조절 스트랩을 당기십시오.
- 여분의 스트랩을 감아 그림과 같이 밴드로 고정하십시오. 힙시트를 앞쪽 또는 엉덩이 쪽으로 돌리십시오.

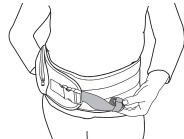
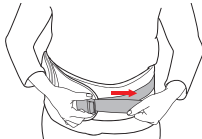
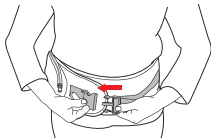

● 베이비 캐리어 모드

⚠ 경고

보호자가 앉은 상태에서 유아용 캐리어에 유아를 태우는 것이 좋습니다. 유아를 태울 시 항상 유아 안전하게 지지가 되는지 확인하십시오.

3



마주보기(3.4kg~15kg)

- 유아 캐리어는 체중이 3.4~15kg 해당하는 유아에게만 사용 가능합니다.
- 유아를 캐리어에 태우기 전 다음의 단계를 정확히 수행했는지 확인하십시오.

4

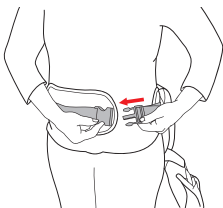

- 유아용 캐리어 허리 벨트를 허리에 감고 허리 벨트 버클을 매십시오.
- 두 버클의 허리 조절 스트랩을 조정하여 허리 벨트를 조이십시오.
- 유아용 좌석이 허리 앞쪽에 올 때까지 유아용 캐리어 허리 벨트를 돌리십시오.

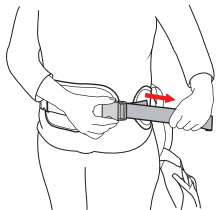

5

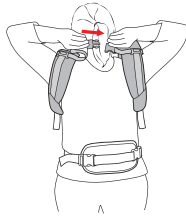
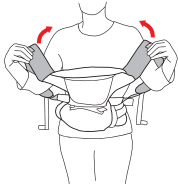
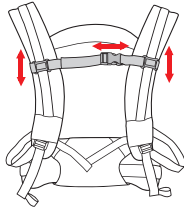
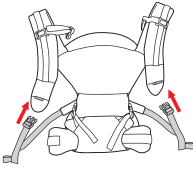

- 제품에 아이를 태우기 전에 유아용 캐리어를 어깨에 맞추십시오.
- 양쪽 어깨끈 버클을 모두 부착하고 양쪽 조절 끈을 푸십시오. 필요한 경우 등 버클을 위아래로 조절하여 몸에 맞추십시오.
- 양쪽이 같은 높이에 있는지 확인하십시오.
- 양쪽 어깨끈을 어깨에 대고 백 버클을 버클로 묶습니다.
- 뒤로 버클의 조절기 스트랩을 당겨 조입니다. 유아 캐리어가 제대로 맞지 않는 경우 뒤쪽 버클이 올바르게 맞을 때까지 다시 조정하십시오.

6

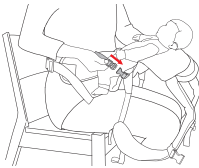

⚠ 추락 위험 경고

- 유아는 넓은 다리 구멍을 통해 넘어 지거나 캐리어에서 떨어질 수 있습니다.
- 본 제품 사용 전, 항상 유아 근처에 있는 다리 스트랩을 고정하십시오.
- 본 작업을 수행하는 동안 유아를 안전하게 안으십시오.
- 유아의 다리가 올바른 위치에 놓였는지 확인하십시오.

- 아이를 유아용 캐리어에 맞추려면 의자에 앉아 무릎에 유아용 캐리어를 펴십시오.
- 유아용 캐리어에 아이를 올려 놓고 유아용 다리 버클을 찾습니다.
- 양쪽 어린이 다리 버클을 부착하고 어린이 다리에 꼭 맞도록 스트랩을 조정하십시오.
- 스트랩이 아이의 다리에 너무 팍 끼지 않도록 하십시오.

7

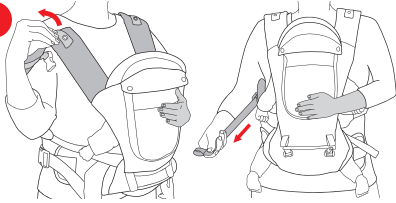

- 아기의 얼굴 주변이 막히지 않고 충분한 공기 순환이 되는지 확인하십시오.
- 아이를 안전하게 안고 두 어깨끈을 어깨 위에 올려놓으십시오.
- 아이를 지탱하면서 아이가 가슴 윗부분에 가깝게 위치할 때까지 각 어깨끈의 길이를 한 번에 하나씩 조정하십시오.

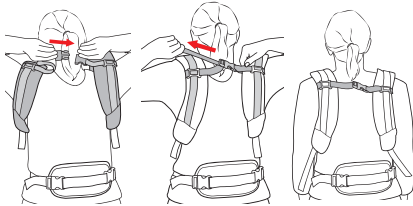

- 뒷면 버클을 부착하고 그림과 같이 조절 스트랩을 꼭 맞추십시오.

● 힙시트 캐리어 모드

- 힙시트 캐리어는 체중이 3.4 ~ 15kg 해당하는 유아에게만 사용 가능합니다.



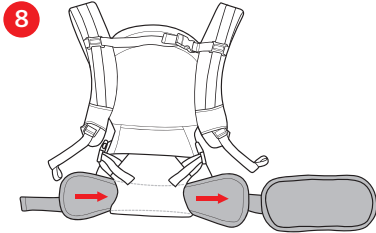

- 힙시트 캐리어를 조립하려면 캐리어 허리 벨트를 제거하십시오.
- 그림 8 과 같이 캐리어 허리 벨트를 풀고 유아용 캐리어 본체에서 빼내십시오.

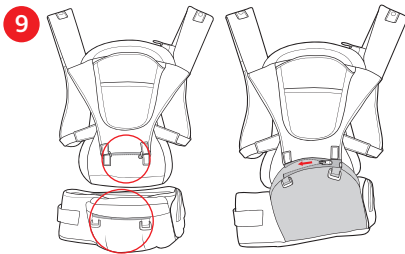

- 유아용 캐리어 전면에 있는 캐리어 부착 지퍼를 찾아 후크와 루프 스트랩.
- 그림 9 와 같이 힙시트와 캐리어를 연결할 지퍼를 찾아 정렬하여 연결하십시오.

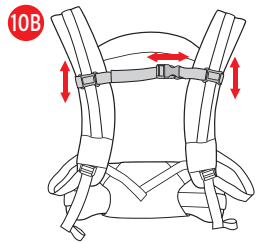
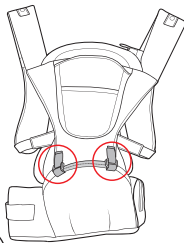
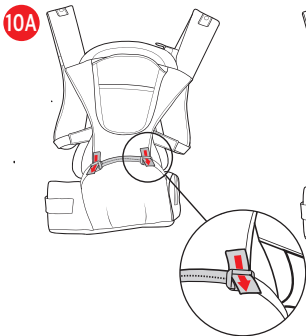

- 후크 및 루프 스트랩 중 하나를 엉덩이의 D-링에 끼우고, 캐리어와 부착하십시오. (그림 10A)
- 다른 쪽에도 반복합니다.
- 필요한 경우 등 버클을 위아래로 조정하여 몸에 더 잘 맞추고 등 버클을 푸십시오. 양쪽이 같은 높이에 있는지 확인하십시오. (그림 10B)

11

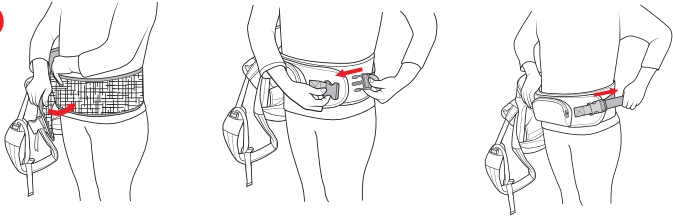

- 허리 벨트를 허리에 감고 후크 및 루프 섹션을 함께 부착하십시오. 그런 다음 허리 벨트 버클을 고정합니다. 꼭 맞을 때까지 조정 스트랩을 당깁니다. 여분의 스트랩 길이를 아래에서 위로 감아 신축성 있는 밴드로 고정합니다.

• 힙시트 캐리어 모드(마주보기, 바깥보기)

⚠ 경고

※ 추락 위험 - 유아는 넓은 다리 구멍을 통해 넘어 지거나 캐리어에서 떨어질 수 있습니다.

- 본 제품 사용 전 항상 유아에게 다리 스트랩을 고정하십시오.
- 이 작업을 수행하는 동안 유아를 안전하게 안고, 유아의 다리가 올바른 위치에 있는지 확인하십시오.

12

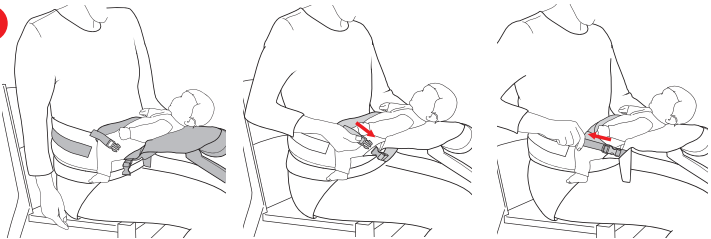

- 의자에 앉은 상태에서 무릎에 유아 캐리어를 펴십시오. 아이를 엉덩이 시트 캐리어에 놓고 시트 패딩을 위로 당겨 아이 다리 위로 당깁니다. 양쪽 어린이 다리 버클을 부착하고 어린이 다리에 꼭 맞도록 스트랩을 조정하십시오. 스트랩이 아이의 다리에 너무 꽉 끼지 않도록 하십시오. 바깥보기 시에도 동일한 절차를 따르십시오.

⚠ 경고

아기의 얼굴 주변이 막히지 않고 충분한 공기 순환이 되는지 확인하십시오.

13



- 아이를 안전하게 안고 두 어깨끈을 어깨 위에 올려놓습니다.
- 아이를 지탱하면서 아이가 가슴 윗부분에 가깝게 위치할 때까지 각 어깨끈의 길이를 한 번에 하나씩 조정하십시오
- 백 버클을 부착하고 그림과 같이 조절 스트랩을 꼭 맞추십시오.

● 힙시트 캐리어 약세사리

14

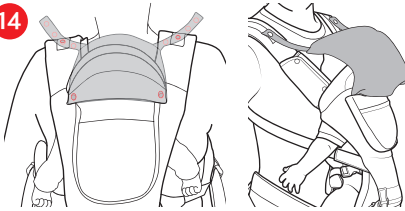

프라이버시 후드

- 프라이버시 후드를 부착하여 외부 요소로부터 유아를 보호하십시오. 아래의 스냅버튼을 그림과 같이 머리 받침 아래의 천 덮개에 부착하십시오. 그런 다음 유아가 적절하게 숨을 쉴 수 있는 충분한 공간을 확보할 수 있도록 스냅 버튼 세트를 사용하여 양쪽 상단 스냅 버튼 스트랩을 어깨끈에 부착하십시오.

15

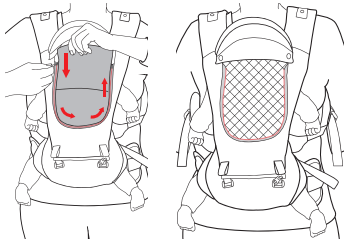

통기성 메쉬 컴포트 패널

- 전면 패널의 지퍼를 풀고 메쉬 패널을 제거하고 노출합니다.
- 프론트 패널은 허리 벨트의 수납 포켓에 수납 가능합니다.

16



헤드레스트 (머리 받침대)

- 머리 받침을 접어 아이를 더 편안하게 만들 수 있습니다.

17

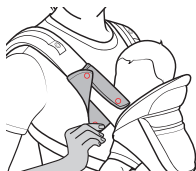

어깨끈 커버

- 세탁을 위해 어깨끈 커버를 제거하려면 두 개의 스냅 버튼을 모두 풀고 제거하십시오. 양쪽 모두 수행하십시오.

• 힙시트 캐리어 모드(등착용-부모 보기)

⚠ 경고

아이의 얼굴 주변이 막히지 않고 충분한 공기 순환이 되는지 확인하십시오.

18

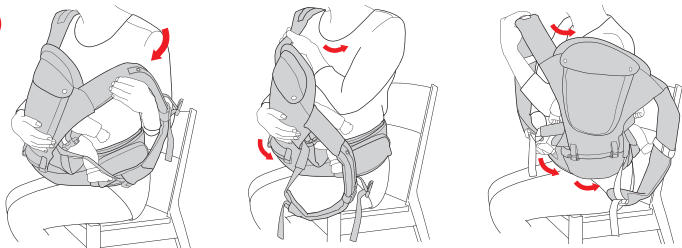

- 앉은 상태에서 백 버클을 풀고 어깨끈 하나를 어깨에서 빼냅니다. 같은 팔을 사용하여 가슴과 유아용 캐리어 사이로 팔을 밀어 넣습니다. 그림과 같이 반대쪽 어깨끈을 잡습니다.
- 아이를 단단히 안고 캐리어를 등 뒤로 돌립니다. 그런 다음 양쪽 팔을 어깨끈에 밀어 넣습니다.

19



- 그림 19 와 같이 뒷면 버클을 가슴에 부착합니다. 어깨끈 조절기 끈을 당겨 어깨끈을 조입니다.

● 유지 및 관리

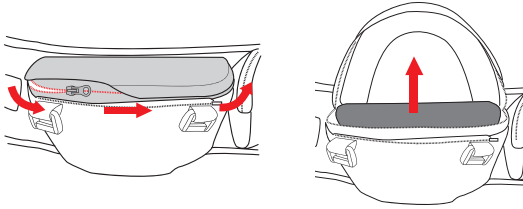

베이비 캐리어 관리

- 힙시트 베이스를 세척하기 전에 지퍼를 열어 좌석 웨지를 제거하십시오.
- 젖은 천에 순한 비눗물을 묻혀 얼룩을 닦아내거나 따뜻한 비눗물에 손세탁하십시오.
- 자연 건조하십시오.
- 세탁 후 천과 이음새가 마모되거나 손상되지 않았는지 확인하십시오.

후드와 어깨끈 커버

- 젖은 천에 순한 비눗물을 묻혀 얼룩을 닦아내거나 따뜻한 비눗물에 손세탁하십시오.
- 자연 건조하십시오.
- 표백제를 사용하지 마십시오.

캐리어 유지 관리

슬기와 베이비 캐리어를 정기적으로 점검하여 마모되거나 손상되지 않았는지, 빠진 부품이 없는지 확인하십시오. 부품이 닳거나 빠진 경우 본 제품을 사용하지 마십시오.

◎ 품질 보증 정책 ◎

무상 보증 서비스

- 제품 구입일로부터 1년 동안 무상 서비스를 받으실 수 있습니다.
- 보증기간 내 발생한 성능, 기능상의 문제가 수리를 요하는 경우 수리 또는 부품 교환이 무상으로 서비스됩니다.
- 택배를 통한 제품 수거 후 문제에 대한 진단을 최우선으로 합니다.
- 보증기간의 경과 또는 사용자의 과실로 발생한 문제의 경우 비용이 부과될 수 있습니다.

품질 보증 안내

- 본 제품은 치코 제조사인 이탈리아 아트사나(ARTSANA S.P.A)의 한국 공식 수입원인 티엠씨에서 정식으로 수입한 정품으로서, 당사의 서비스정책에 따른 유,무상 보증 서비스를 받을 수 있습니다.
- 이탈리아 치코는 이 제품이 유럽의 안전기준에 승인된 제품이므로 구입 당시 기능 및 부품에 대한 기본적인 문제점이 없음을 보증합니다.
- 구입 후 보증기간 내 부품 및 제조에 의한 결함이 확인되었을 경우 구입하신 판매처에 문의해 주십시오.
- 플라스틱 및 금속 부품은 1년 보증기간이 적용되며, 직물커버와 같이 일상적인 사용에 따른 부품의 마모 및 노후 현상은 무상 보증 서비스 외의 사항입니다.
- 품질 보증은 정상적인 상태에서 사용 중 발생한 제품의 이상에 대하여 무상으로 수리해 드리는 서비스입니다.
- 무상 보증 서비스는 일반적으로 제품 구입일로부터 1년 간 유효하며, 제품의 구입일자에 대한 확인이 어려울 경우 제품의 출고일을 기준으로 만 15개월을 적용합니다.
- 일부 제품군에 한하여 부속품 구매가 가능하며, 그 외 제품군의 경우 완제품으로 수입이 되므로 별도 부속품 구매가 불가능합니다.
- 본 상품을 정상적인 유통 경로(공식판매처)를 통해 구입하신 고객은 1년 간 무상 A/S를 받으실 수 있습니다. (수입 상황에 따라 일부 품목은 제외될 수 있습니다.)
- A/S는 구매하신 구매처나 아래로 문의하여 주시면 친절하게 안내해 드리겠습니다.

티엠씨

서울시 성동구 아차산로 17길 49 1310호 생각공장대시앙플렉스

TEL : 02 466 5584

사용설명서 발간일자 : 2021.06.15

티앤씨 TEL : 02 466 5584 www.chiccokorea.com



www.chiccokorea.com



COMO - ITALY